

# 平成18年福島県簡易生命表

福島県保健福祉部保健福祉総務課



## まえがき

「平成18年福島県簡易生命表」は、平成18年の福島県日本人人口（推計）と平成16～19年の人口動態統計（確定数）を基にして、本県の死亡状況が今後変化しないと仮定したとき、各年齢の者が1年以内に死亡する確率や平均的にみて今後何年生きられるかという期待値などを、死亡率や平均余命などの指標によって表わしたものです。

「生命表」は年齢別の死亡率に基づいて作成され、集団の年齢構成のいかんに関係なくその集団の死亡の程度を表わしていますので、年齢構成の異なる地域間の精密な比較に欠くことができません。

特に、0歳の平均余命である「平均寿命」は、地域の保健福祉水準を示す総合的指標として、一般にも広く活用されているものです。

本書には、死因別死亡確率や地域保健医療福祉圏（二次医療圏）別簡易生命表のほか、厚生労働省統計情報部発行の「平成18年簡易生命表」を併せて掲載しましたので、初学者の方から研究者の方まで各方面に広く御利用いただければ幸いです。

平成21年3月

福島県保健福祉部長 赤城 恵一

# 目 次

## まえがき

I	生命表で用いられる用語について	1
II	平成18年福島県簡易生命表の作成方法	4
III	特定死因の影響を除去した生命表の作成方法	11
IV	二次医療圏別生命表の作成方法	13
V	平成18年福島県簡易生命表	14
VI	特定死因を除去した場合の平均余命の延び	20
VII	死因別死亡確率	22
VIII	二次医療圏別平均余命	24
IX	平成18年福島県簡易生命表の概況	28

## 付 表

第1表	平均余命の年次推移	37
第2表	平均寿命の男女差の年次推移	37
第3表	特定死因を除去した場合の平均余命の延びの比較	38
第4表	死因別死亡確率の比較	39
第5表	平成18年簡易生命表（全国）	40
第6表	作成に用いた統計資料	44

付録	生命表の基礎	52
----	--------	----

## I 生命表で用いられる用語について

### 1 生命表

生命表とは、一定期間（生命表作成基礎期間）におけるある人口集団に関しての死亡秩序を生命関数、すなわち、「死亡率」、「生存数」、「死亡数」、「定常人口」、「平均余命」等によって示したものです。

最初に、10万人の出生を仮定し、この10万人が生命表作成基礎期間の年齢別死亡率にしたがって死亡していくとすると、生存数は10万人からしだいに減少し、最終的には0人になりますが、この状態を横軸に年齢、縦軸に生存数を取り、表わすと図のようになります。



図 生存数曲線

この曲線は  $x$  歳に達する人が何人いるかを示すものであり、これを「生存数曲線」といいます。この見方を変えて、縦軸上に並んでいる出生者のある1人に注目し、そこから横軸に平行な直線を生存数曲線に達するまで引くと、この直線の長さは、この出生者の生存年数を与えています。

このような生存年数をすべての人について合計すると、10万人の全生存延年数が得られます。これを10万人で除したものが「平均寿命」です。

平均寿命が0歳以降の平均生存年数であるのに対し、「平均余命」は、同様に  $x$  歳以降の生存延年数を  $x$  歳の生存数で除したもの、つまり、 $x$  歳以降の平均生存年数になります。したがって、平均寿命は0歳の平均余命と言い換えられます。

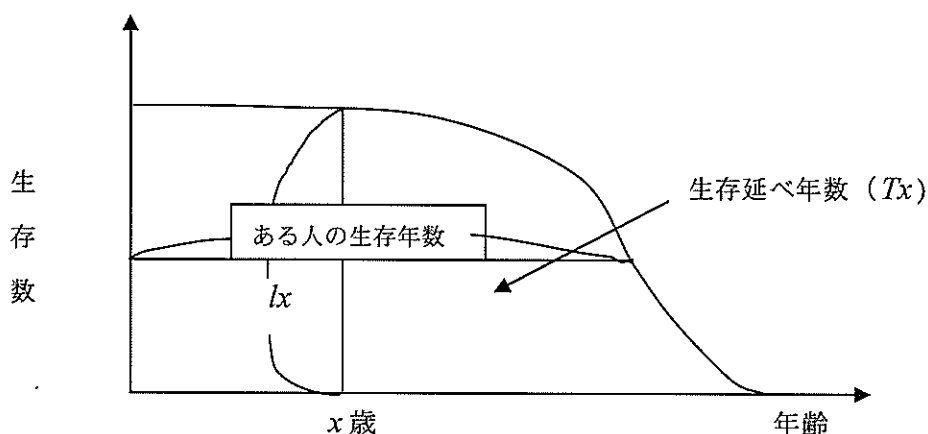
生命表は、年齢別の死亡率に基づいて作成されており、集団の年齢構成のいかに関係なくその集団の死亡の程度を表わすものであり、年齢構成の異なる集団

間の精密な比較に欠くことはできません。

また、0歳の平均余命である平均寿命は、全年齢の死亡状況を集約したものであり、保健福祉水準の総合的指標として広く活用されています。

平均余命の数字は、その年齢以下の死亡の影響を受けません。例えば、0歳の平均余命である平均寿命は、乳幼児期の死亡の影響を受けませんが、40歳の平均余命は、乳幼児期の死亡の影響を受けません。

したがって、両者を比較することによって、乳幼児期の死亡の影響を知ることができます。また、性別の値を比較することによって、性別の保健福祉水準の比較も可能です。

## 2 生命関数

生命表における、死亡率・生存数・死亡数・定常人口・平均余命等の生命関数の意味は、次のとおりです。

死亡率  ${}_nq_x$  : ちょうど  $x$  歳に達した者が  $x+n$  歳に達しないで死亡する確率を、年齢階級  $[x, x+n]$  における死亡率といいます。特に  ${}_1q_x$  を  $x$  歳の死亡率といい、これを  $q_x$  で表します。

生存数  $l_x$  : 生命表上で、100,000人の出生者が、上記の死亡率に従って死亡減少していくと仮定した場合、 $x$  歳に達するまで生存すると期待される者の数を  $x$  歳における生存数といいます。

死亡数  ${}_nd_x$  :  $x$  歳における生存数  $l_x$  人のうち、 $x+n$  歳に達しないで死亡すると期待される者の数を年齢階級  $[x, x+n]$  における死亡数といいます。特に  ${}_1d_x$  を  $x$  歳における死亡数といい、これを  $d_x$  で表します。

定常人口  ${}_nL_x$  及び  $T_x$  : 常に 100,000人の出生があって、これらの者が上記の死亡率に従って死亡すると仮定すると究極において一定の人口集団が得られますが、その集団の  $x$  歳以上  $x+n$  歳未満の人口を、年齢階級  $[x, x+n]$  における定常人口といい、これは  $x$  歳における生存数  $l_x$  人について、これらの各々が  $x$  歳から  $x+n$  歳に達するまでの間に生存する年数の和となります。

特に、 ${}_1L_x$  を  $x$  歳における定常人口といい、これを  $L_x$  で表します。

更に、 $x$  歳における生存数  $l_x$  人についてこれらの各々が  $x$  歳以後死亡に至るまでの間に生存する年数の和、すなわち、上記の人口集団の  $x$  歳以上の人口を、 $x$  歳以上の定常人口総数といい、これを  $T_x$  で表します。

${}_nL_x$ 、 $T_x$  は

$${}_nL_x = \int_x^{x+n} l_t dt, \quad T_x = \int_x^{\infty} l_t dt$$

により与えられます。

平均余命  ${}^{\circ}e_x$  :  $x$  歳における生存数  $l_x$  について、これらの者が  $x$  歳以後に生存する年数の平均を  $x$  歳における平均余命といいます。 $x$  歳の平均余命は

$${}^{\circ}e_x = T_x / l_x$$

により与えられます。また、0 歳の平均余命  ${}^{\circ}e_0$  を平均寿命といいます。

寿命中位数 : 生命表上で、100,000 人の出生者のうち、半数である 50,000 人が生存すると期待される年数を寿命中位数といいます。

### 3 死因分析

付表として死因分析を掲載しました。各項目の意味は次のとおりです。

#### (1) 死因別死亡確率

死亡状況が一定不変と仮定した場合、ある年齢の生存者が将来その死因で死亡すると思われる確率を表します。

#### (2) 特定死因を除去した場合における平均余命の伸び

特定の死因による死亡率が 0 になったと仮定した場合における平均余命の伸びを計算したものであり、この伸びはその死因があるために失われた余命とみなすことができますので、各死因の平均余命への影響力の大きさとみることができます。

## II 平成18年福島県簡易生命表の作成方法

平成18年福島県簡易生命表は、平成18年における福島県の日本人男女の年齢に関する死亡秩序を示すものとして、以下に述べる資料と計算方法に基づいて作成しました。

### 1 作成の期間

作成の基礎期間は、平成17年1月1日から平成19年12月31日に至る3年間となります。

### 2 作成に用いた統計資料

- (1) 平成18年7月1日現在男女別・各歳別現住人口
- (2) 平成17・18・19年男女別・各歳別死亡数
- (3) 平成17・18・19年男女別・月齢別乳児死亡数
- (4) 平成16・17・18・19年男女別・月別出生数

(1) 情報統計総室情報統計分析課所管、(2)～(4)保健福祉総室保健福祉総務課所管

なお、平成18年7月1日現在日本人人口については、平成17年国勢調査人口の日本人外国人比率により推計しました。

### 3 計算方法の概略

人口と死亡数から種々の近似や外挿を行って死亡率を各歳で求め、これを基に生存数・死亡数・定常人口・平均余命等の生命関数を計算しました。ただし、1歳未満は区分を細かくして計算しています。

死亡率の計算は1歳未満では直接、1歳以上80歳未満では各歳で求めた中央死亡率から死亡率と中央死亡率の関係式を用いました。

80歳以上ではゴンパーツ・メーカムの法則が成り立つとして各歳の死亡率を計算し、95歳までを公表数値としました。

(注) 中央死亡率  ${}_n m_x$  : 平成17～19年における  $x$ 歳以上  $x+n$ 歳未満の死亡

数を3で除した死亡数を中央人口(平成18年7月1日人口)で割った値をいいます。

### 4 1歳未満の死亡率の計算

1歳未満の死亡率は、年齢1週未満、1週以上2週未満、2週以上3週未満、3週以上4週未満、4週以上2か月未満、2か月以上3か月未満、3か月以上6か月未満、6か月以上1年未満の区分に従って求めました。

すなわち、上記区間の死亡数をそれぞれ

$$D\binom{0w}{1w} \quad D\binom{1w}{2w} \quad D\binom{2w}{3w} \quad D\binom{3w}{4w} \quad D\binom{4w}{2m}$$

$$D\binom{2m}{3m} \quad D\binom{3m}{6m} \quad D\binom{6m}{12m}$$

とし、平成 18 年 1 月 1 日以降 1 年間の出生数、平成 17 年 12 月 4 日以降 1 年間の出生数、平成 17 年 12 月中の出生数をそれぞれ、

$$B\binom{17.1}{17.12} \quad B\binom{16.12.4}{17.12.3} \quad B(16.12)$$

などと表わすようにし、更に、

$${}_{1w}P_0 = 1 - \frac{D\binom{0w}{1w}}{\frac{1}{2}\left[B\binom{15.12.25}{18.12.24} + B\binom{16.1}{18.12}\right]}$$

$${}_{2w}P_0 = {}_{1w}P_0 - \frac{D\binom{1w}{2w}}{\frac{1}{2}\left[B\binom{15.12.18}{18.12.17} + B\binom{15.12.25}{18.12.24}\right]}$$

$${}_{3w}P_0 = {}_{2w}P_0 - \frac{D\binom{2w}{3w}}{\frac{1}{2}\left[B\binom{15.12.11}{18.12.10} + B\binom{15.12.18}{18.12.17}\right]}$$

$${}_{4w}P_0 = {}_{3w}P_0 - \frac{D\binom{3w}{4w}}{\frac{1}{2}\left[B\binom{15.12.4}{18.12.3} + B\binom{15.12.11}{18.12.10}\right]}$$

$${}_{2m}P_0 = {}_{4w}P_0 - \frac{D\binom{4w}{2m}}{\frac{1}{2}\left[B\binom{15.11}{18.10} + B\binom{15.12.4}{18.12.3}\right]}$$

$${}_{3m}P_0 = {}_{2m}P_0 - \frac{D\binom{2m}{3m}}{\frac{1}{2}\left[B\binom{15.10}{18.9} + B\binom{15.11}{18.10}\right]}$$

$${}_{6m}P_0 = {}_{3m}P_0 - \frac{D\binom{3m}{6m}}{\frac{1}{2}\left[B\binom{15.7}{18.6} + B\binom{15.10}{18.9}\right]}$$

$$P_0 = {}_{6m}P_0 - \frac{D\binom{6m}{12m}}{\frac{1}{2}\left[B\binom{15.1}{17.12} + B\binom{15.7}{18.6}\right]}$$

により生存率 ${}_hP_0$ を求めました。ただし、

$$B\binom{15.12.25}{18.12.24} = B\binom{16.1}{18.12} + \frac{7}{31}\{B(15.12) - B(18.12)\}$$

$$B\binom{15.12.18}{18.12.17} = B\binom{16.1}{18.12} + \frac{14}{31}\{B(15.12) - B(18.12)\}$$

$$B\binom{15.12.11}{18.12.10} = B\binom{16.1}{18.12} + \frac{21}{31}\{B(15.12) - B(18.12)\}$$

$$B\binom{15.12.25}{18.12.24} = B\binom{16.1}{18.12} + \frac{7}{31}\{B(15.12) - B(18.12)\}$$

として計算しました。

これから死亡率を

$${}_{1w}q_0 = 1 - {}_{1w}P_0$$

$${}_{1w}q_{1w} = 1 - \frac{{}_{2w}P_0}{{}_{1w}P_0}$$

$${}_{1w}q_{2w} = 1 - \frac{{}_{3w}P_0}{{}_{2w}P_0}$$

$${}_{1w}q_{3w} = 1 - \frac{{}_{4w}P_0}{{}_{3w}P_0}$$

$${}_{2m-4w}q_{4w} = 1 - \frac{2mP_0}{4wP_0}$$

$${}_{1m}q_{2m} = 1 - \frac{3mP_0}{2mP_0}$$

$${}_{3m}q_{3m} = 1 - \frac{6mP_0}{3mP_0}$$

$${}_{6m}q_{6m} = 1 - \frac{P_0}{6mP_0}$$

により求めました。

0歳の死亡率は  $q_0 = 1 - p_0$  により求めました。

## 5 中央人口の推計

福島県における平成18年中央人口(7月1日現在日本人人口)については、平成18年7月1日現在の現住人口と、平成17年国勢調査による外国人日本人口比率により、年齢ごとに推計しました。

## 6 粗死亡率の計算及び補正

平成18年における $x$ 歳の年間死亡数を $D_x$ 、 $P_x$ を $x$ 歳の人口とすれば、中央死亡率 $m_x$ は、

$$m_x = \frac{D_x}{P_x} \quad (x=1,2,3,\dots,99)$$

により求められます。生命表でこれに相当するものは、死亡数  $d_x$  と定常人口  $L_x$  の比ですから、

$$m_x = \frac{d_x}{L_x}$$

とすることができます。粗死亡率  $q'_x$  は近似的に、

$$q'_x = \frac{m_x}{1 + \frac{1}{2}m_x} \quad (x=1,2,\dots,99)$$

により求められます。

この粗死亡率について、グレウ<sup>\*</sup>イル(1979)3次9項の式による補整を行い、死亡率  $q_x$  を求めました。

すなわち、

$$\begin{aligned} q_x = & -0.040724 q'_{x-4} - 0.009873 q'_{x-3} + 0.118470 q'_{x-2} + 0.266557 q'_{x-1} \\ & + 0.331140 q'_x + 0.266557 q'_{x+1} + 0.118470 q'_{x+2} - 0.009873 q'_{x+3} \\ & - 0.040724 q'_{x+4} \quad (x=1,2,\dots,99) \end{aligned}$$

ここで、 $q'_x$  ( $x=0, -1, -2, -3, 100, 101, 102, 103$ ) は形式的に次式により外挿されます。

$$q'_x = 1.352613 q'_{x+1} + 0.114696 q'_{x+2} - 0.287231 q'_{x+3} - 0.180078 q'_{x+4} \quad (x=0, -1, -2, -3)$$

$$q'_x = 1.352613 q'_{x-1} + 0.114696 q'_{x-2} - 0.287231 q'_{x-3} - 0.180078 q'_{x-4} \quad (x=100, 101, 102, 103)$$

## 7 80歳以上死亡率の計算

80歳未満については、6において求めた死亡率  $q_x$  をそのまま確定値としましたが、80歳以上については6において求めた死亡率  $q_x$  ( $x=80, 81, \dots, 98, 99$ ) に基づいてゴン

パーツ・メーカムの法則をあてはめることにより補正を行い死亡率を算定しました。

すなわち、80歳以上では死力  $\mu_t$  がゴンパーツ・メーカムの法則に従うものとして、

$$\mu_t = A + B e^{c(t-75)}$$

$$q_x = 1 - \exp\left\{-\int_x^{x+1} \mu_t dt\right\}$$

$$= 1 - \exp\left[-\left\{A + \frac{B}{C}(e^c - 1)e^{c(x-75)}\right\}\right]$$

とし、A、B、Cを次のように決定しました。

(1) 粗死力 $\mu'_x$ の計算

6で求めた75歳以上の死亡率( $q_x$ )から粗生存数 $l'_x$ を求める。粗死力 $\mu'_x$ を、

$$\mu'_x = -\frac{1}{l'_x} \frac{dl'_x}{dt} \Big|_{t=x}$$

とします。ただし、 $l'_x$ の $x$ における微分係数は、 $(x-2, l'_{x-2}), (x-1, l'_{x-1}), (x, l'_x), (x+1, l'_{x+1}), (x+2, l'_{x+2})$ を通る4次式を微分することにより求めます。

(2) A、B、Cの決定

A、B、Cは、

$$\sum_{x=x_0}^{98} \frac{1}{w_x} (\mu_x - \mu'_x)^2 \quad (x_0 = 75)$$

を最小にするように決定しました。ここで、

$$w_x = \frac{m_x(1-m_x)}{p_x}$$

としました。係数の値は、次のとおりです。

	男	女
A	-0.00386941588	-0.00464419704
B	0.04047644940	0.01789697356
C	0.09647901855	0.12229316392

8 生存数 $l_x$ 、死亡数 $d_x$ の計算

1歳未満の年齢部分では、4で求めた ${}_t p_0$ を用いて $l_x, d_x$ を求めました。

すなわち、 $l_0=100,000$ とし、

$$\begin{aligned} l_{1w} &= l_0 \times {}_{1w}p_0 & {}_{1w}d_0 &= l_0 - l_{1w} \\ l_{2w} &= l_0 \times {}_{2w}p_0 & {}_{1w}d_{1w} &= l_{1w} - l_{2w} \\ l_1 &= l_0 \times p_0 & {}_{6m}d_{6m} &= l_{6m} - l_1 \\ \dots & & \dots & \end{aligned}$$

1 歳以上では、

$$l_x = l_{x-1}(1 - q_{x-1})$$

$$d_x = l_x - l_{x+1}$$

により、逐次  $l_x$  及び  $d_x$  を求めました。すなわち、

$$d_0 = l_0 - l_1$$

$$l_2 = l_1(1 - q_1) \quad d_1 = l_1 - l_2$$

.....

$$l_{120} = l_{119}(1 - q_{119})$$

ただし、

$${}_{\infty}d_{95} = l_{95}$$

9 定常人口  ${}_hL_x$ 、 $T_x$  及び平均余命  ${}^{\circ}e_x$  の計算

$x$  歳以上  $x + h$  歳未満の定常人口  ${}_hL_x$  は、

$${}_hL_x = \frac{h}{2}(l_x + l_{x+h})$$

によって求め、 $x$  歳以上の定常人口  $T_x$  は、

$$T_x = \sum_{t=x}^{120} L_t$$

によって求めます。また、平均余命  ${}^{\circ}e_x$  は、

$${}^{\circ}e_x = \frac{T_x}{l_x}$$

によって求めました。

ただし、

$$L_0 = {}_{1w}L_0 + {}_{1w}L_{1w} + {}_{1w}L_{2w} + {}_{1w}L_{3w} + {}_{2m-4w}L_{4w} + {}_{1m}L_{2m} + {}_{3m}L_{3m} + {}_{6m}L_{6m}$$

$${}_{\infty}L_{95} = T_{95}$$

### Ⅲ 特定死因の影響を除去した生命表の作成方法

作成には「Ⅱ 平成18年福島県簡易生命表の作成方法」中の統計資料(1)から(4)のほかに

- (5) 平成17～19年男女別・年齢別・死因別死亡数
- (6) 平成17～19年男女別・月齢別・死因別乳児死亡数

を用いました。以下では、年齢階級  $(x, x+n)$  における第  $i$  死因による死亡数を、 ${}_n D_x^i$  と表します。

通常生命表で第  $i$  死因による死亡数、死力などを

${}_n d_x^i$ 、 $\mu_x^i$  のように表し、

$$\frac{{}_n d_x^i}{{}_n d_x} \doteq \frac{{}_n D_x^i}{{}_n D_x} \dots\dots\dots \textcircled{1}$$

と近似します。一方、第  $i$  死因を除去した生命表の生命関数には  $(-i)$  を通常生命関数の右肩に付けて表すことにすると、死因は互いに独立と仮定すれば、第  $i$  死因以外の死因による死力は両生命表（通常生命表と第  $i$  死因を除去した生命表）で等しくなりますから、

$$\mu_x^{(-i)} = \mu_x - \mu_x^i \dots\dots\dots \textcircled{2}$$

が成立します。

さて、 $\mu_x^i / \mu_x = r_x^i$  と置くと平均値の定理により次式を満たす  $s(x < s < x+n)$  が存在します。

$${}_n d_x^i = \int_x^{x+n} l_t \cdot \mu_t^i dt = \gamma_s^i \cdot {}_n d_x \dots\dots\dots \textcircled{3}$$

②式を  $x$  から  $x+n$  まで積分し、 $\int_x^{x+n} \mu_t^{(-i)} dt = -\log_n p_x^{(-i)}$  に注意しますと、

$$\log_n p_x^{(-i)} = -\int_x^{x+n} (1 - \gamma_t^i) \mu_t dt$$

となり、平均値の定理により

$$-\int_x^{x+n} (1 - \gamma_t^i) \mu_t dt = (1 - \gamma_u^i) \log_n p_x$$

となる  $u(x < u < x+n)$  が存在して

$$\log_n p_x^{(-i)} = (1 - \gamma_u^i) \log_n p_x$$

が成立します。

$\gamma_u^i \doteq \gamma_s^i$ と考えられるので③及び①から

$$\log_n p_x^{(-i)} \doteq \left(1 - \frac{{}_n D_x^i}{{}_n D_x}\right) \log_n p_x$$

$$\therefore {}_n q_x^{(-i)} \doteq 1 - \exp\left\{\left(1 - \frac{{}_n D_x^i}{{}_n D_x}\right) \log_n p_x\right\}$$

この死亡率を基にして通常の生命表と同様な方法で第  $i$  死因を除去した生命表が計算されます。

特定死因を除去した場合の平均余命の伸びは  ${}^{\circ}e_x^{(-i)} - {}^{\circ}e_x$  により求められます。

なお、 $x$  歳における死因別死亡確率  $R_x^i$  は次のように計算されます。

$$R_x^i = \sum_{t=x}^{\infty} d_t^i / l_x = \left( \sum_{t=x}^{\infty} \frac{D_t^i}{D_t} \cdot d_t \right) / l_x$$

#### IV 二次医療圏別平均余命の作成方法

二次医療圏別の平均余命の作成にあたっては、「Ⅲ 平成 18 年福島県簡易生命表の作成方法」に準じて算定しましたが、80 歳以上の死亡率についてはゴンパーツ・メーカムの法則による補正を行わず、グレヴィルによる補正のみを適用しました。

V 平成18年福島県簡易生命表

男

年 齢	死亡率	生存数	死亡数	定 常 人 口		平均余命
				<i>L<sub>x</sub></i>	<i>T<sub>x</sub></i>	
0週	0.00097	100,000	97	1,917	7,816,835	78.17
1	0.00011	99,903	11	1,916	7,814,918	78.23
2	0.00000	99,892	0	1,916	7,813,002	78.21
3	0.00019	99,892	19	1,916	7,811,086	78.20
4	0.00030	99,873	30	8,983	7,809,171	78.19
2月	0.00026	99,843	26	8,319	7,800,188	78.12
3	0.00026	99,817	26	24,951	7,791,869	78.06
6	0.00059	99,791	59	49,881	7,766,918	77.83
0年	0.00268	100,000	268	99,798	7,816,835	78.17
1	0.00029	99,732	29	99,718	7,717,037	77.38
2	0.00021	99,704	21	99,693	7,617,319	76.40
3	0.00019	99,682	19	99,673	7,517,626	75.42
4	0.00020	99,663	20	99,653	7,417,953	74.43
5	0.00021	99,643	21	99,633	7,318,300	73.45
6	0.00017	99,623	17	99,614	7,218,667	72.46
7	0.00010	99,606	10	99,601	7,119,053	71.47
8	0.00005	99,596	5	99,594	7,019,452	70.48
9	0.00004	99,591	4	99,589	6,919,858	69.48
10	0.00007	99,587	7	99,584	6,820,268	68.49
11	0.00010	99,581	10	99,576	6,720,684	67.49
12	0.00013	99,571	13	99,564	6,621,109	66.50
13	0.00014	99,558	14	99,551	6,521,544	65.50
14	0.00015	99,544	15	99,537	6,421,993	64.51
15	0.00017	99,530	17	99,521	6,322,456	63.52
16	0.00021	99,513	21	99,503	6,222,935	62.53
17	0.00031	99,492	30	99,477	6,123,433	61.55
18	0.00043	99,462	43	99,440	6,023,955	60.57
19	0.00056	99,419	56	99,391	5,924,515	59.59
20	0.00066	99,363	66	99,331	5,825,124	58.62
21	0.00073	99,298	73	99,261	5,725,793	57.66
22	0.00077	99,225	76	99,187	5,626,532	56.70
23	0.00078	99,149	78	99,110	5,527,345	55.75
24	0.00080	99,071	80	99,031	5,428,235	54.79
25	0.00082	98,991	81	98,951	5,329,204	53.83
26	0.00079	98,911	79	98,871	5,230,253	52.88
27	0.00077	98,832	76	98,794	5,131,382	51.92
28	0.00073	98,756	72	98,720	5,032,588	50.96
29	0.00073	98,684	72	98,648	4,933,868	50.00
30	0.00077	98,612	76	98,574	4,835,220	49.03
31	0.00084	98,535	82	98,494	4,736,646	48.07
32	0.00088	98,453	87	98,409	4,638,152	47.11
33	0.00098	98,366	96	98,318	4,539,743	46.15
34	0.00112	98,270	110	98,214	4,441,425	45.20
35	0.00128	98,159	125	98,097	4,343,210	44.25
36	0.00135	98,034	132	97,968	4,245,114	43.30
37	0.00141	97,902	138	97,833	4,147,146	42.36
38	0.00147	97,764	144	97,692	4,049,313	41.42
39	0.00159	97,620	155	97,542	3,951,622	40.48
40	0.00171	97,465	167	97,381	3,854,079	39.54
41	0.00186	97,298	181	97,208	3,756,698	38.61
42	0.00199	97,117	193	97,021	3,659,490	37.68
43	0.00213	96,924	206	96,821	3,562,469	36.76
44	0.00226	96,718	219	96,609	3,465,648	35.83

## 男

年齢	死亡率	生存数	死亡数	定常人口		平均余命
				$Lx$	$Tx$	
45年	0.00244	96,499	235	96,381	3,369,040	34.91
46	0.00261	96,264	251	96,138	3,272,658	34.00
47	0.00282	96,013	271	95,877	3,176,520	33.08
48	0.00307	95,742	294	95,595	3,080,643	32.18
49	0.00330	95,448	315	95,291	2,985,048	31.27
50	0.00352	95,133	335	94,966	2,889,757	30.38
51	0.00388	94,798	368	94,614	2,794,791	29.48
52	0.00435	94,430	411	94,225	2,700,177	28.59
53	0.00485	94,019	456	93,791	2,605,952	27.72
54	0.00542	93,563	508	93,309	2,512,162	26.85
55	0.00596	93,055	555	92,778	2,418,852	25.99
56	0.00620	92,500	573	92,214	2,326,075	25.15
57	0.00662	91,927	609	91,623	2,233,861	24.30
58	0.00765	91,318	699	90,969	2,142,238	23.46
59	0.00903	90,620	818	90,211	2,051,269	22.64
60	0.01018	89,802	914	89,345	1,961,058	21.84
61	0.01086	88,888	966	88,405	1,871,714	21.06
62	0.01104	87,922	971	87,437	1,783,309	20.28
63	0.01097	86,951	954	86,474	1,695,873	19.50
64	0.01153	85,997	992	85,501	1,609,398	18.71
65	0.01279	85,005	1,088	84,462	1,523,897	17.93
66	0.01442	83,918	1,210	83,313	1,439,435	17.15
67	0.01620	82,708	1,340	82,038	1,356,122	16.40
68	0.01802	81,368	1,466	80,635	1,274,084	15.66
69	0.02003	79,902	1,600	79,102	1,193,449	14.94
70	0.02210	78,302	1,731	77,436	1,114,347	14.23
71	0.02456	76,571	1,881	75,631	1,036,911	13.54
72	0.02703	74,690	2,019	73,681	961,280	12.87
73	0.02982	72,672	2,167	71,588	887,599	12.21
74	0.03308	70,505	2,333	69,338	816,011	11.57
75	0.03712	68,172	2,531	66,907	746,673	10.95
76	0.04105	65,641	2,695	64,294	679,766	10.36
77	0.04539	62,947	2,857	61,518	615,472	9.78
78	0.05017	60,090	3,015	58,582	553,954	9.22
79	0.05545	57,075	3,165	55,493	495,372	8.68
80	0.06127	53,910	3,303	52,259	439,879	8.16
81	0.06768	50,607	3,425	48,895	387,620	7.66
82	0.07474	47,182	3,526	45,419	338,726	7.18
83	0.08251	43,656	3,602	41,855	293,307	6.72
84	0.09104	40,054	3,647	38,231	251,452	6.28
85	0.10042	36,407	3,656	34,579	213,221	5.86
86	0.11070	32,751	3,626	30,938	178,642	5.45
87	0.12197	29,126	3,553	27,349	147,704	5.07
88	0.13430	25,573	3,435	23,856	120,354	4.71
89	0.14777	22,138	3,271	20,503	96,499	4.36
90	0.16247	18,867	3,065	17,334	75,996	4.03
91	0.17847	15,802	2,820	14,392	58,662	3.71
92	0.19586	12,982	2,543	11,710	44,270	3.41
93	0.21471	10,439	2,241	9,318	32,560	3.12
94	0.23511	8,198	1,927	7,234	23,241	2.84
95～	1.00000	6,270	6,270	16,007	16,007	2.55

(死亡数実数には、平成17～19年数値を用いている。)

## 女

年 齡	死亡率	生存数	死亡数	定 常 人 口		平均余命
				$L_x$	$T_x$	
0週	0.00087	100,000	87	1,917	8,532,678	85.33
1	0.00004	99,913	4	1,916	8,530,761	85.38
2	0.00000	99,910	0	1,916	8,528,845	85.37
3	0.00004	99,910	4	1,916	8,526,929	85.35
4	0.00031	99,906	31	8,986	8,525,013	85.33
2月	0.00028	99,874	28	8,322	8,516,027	85.27
3	0.00020	99,847	20	24,959	8,507,705	85.21
6	0.00043	99,827	43	49,903	8,482,746	84.97
0年	0.00216	100,000	216	99,835	8,532,678	85.33
1	0.00017	99,784	17	99,776	8,432,843	84.51
2	0.00021	99,767	21	99,757	8,333,067	83.53
3	0.00020	99,746	20	99,736	8,233,311	82.54
4	0.00016	99,726	16	99,718	8,133,574	81.56
5	0.00012	99,710	11	99,704	8,033,856	80.57
6	0.00008	99,699	8	99,695	7,934,152	79.58
7	0.00007	99,691	7	99,687	7,834,457	78.59
8	0.00006	99,684	6	99,681	7,734,770	77.59
9	0.00005	99,678	5	99,675	7,635,089	76.60
10	0.00005	99,672	5	99,670	7,535,414	75.60
11	0.00007	99,667	7	99,664	7,435,744	74.61
12	0.00007	99,660	7	99,657	7,336,080	73.61
13	0.00006	99,653	6	99,650	7,236,423	72.62
14	0.00007	99,647	7	99,644	7,136,773	71.62
15	0.00008	99,640	8	99,636	7,037,130	70.63
16	0.00012	99,632	12	99,627	6,937,493	69.63
17	0.00018	99,621	18	99,612	6,837,867	68.64
18	0.00026	99,603	26	99,590	6,738,255	67.65
19	0.00036	99,578	36	99,560	6,638,664	66.67
20	0.00047	99,541	47	99,518	6,539,105	65.69
21	0.00054	99,495	53	99,468	6,439,587	64.72
22	0.00053	99,441	52	99,415	6,340,119	63.76
23	0.00046	99,389	46	99,366	6,240,703	62.79
24	0.00040	99,343	40	99,323	6,141,337	61.82
25	0.00035	99,303	35	99,286	6,042,014	60.84
26	0.00033	99,268	32	99,252	5,942,728	59.87
27	0.00032	99,236	32	99,220	5,843,476	58.88
28	0.00033	99,204	33	99,188	5,744,256	57.90
29	0.00035	99,172	35	99,154	5,645,068	56.92
30	0.00037	99,137	37	99,118	5,545,914	55.94
31	0.00040	99,100	39	99,080	5,446,796	54.96
32	0.00042	99,060	42	99,040	5,347,716	53.98
33	0.00043	99,019	43	98,997	5,248,676	53.01
34	0.00046	98,976	46	98,953	5,149,679	52.03
35	0.00051	98,930	50	98,905	5,050,726	51.05
36	0.00058	98,880	57	98,851	4,951,821	50.08
37	0.00067	98,823	66	98,789	4,852,970	49.11
38	0.00074	98,756	73	98,720	4,754,181	48.14
39	0.00077	98,683	76	98,645	4,655,461	47.18
40	0.00076	98,607	75	98,570	4,556,815	46.21
41	0.00080	98,532	79	98,493	4,458,246	45.25
42	0.00087	98,454	86	98,411	4,359,753	44.28
43	0.00094	98,368	93	98,321	4,261,342	43.32
44	0.00103	98,275	101	98,224	4,163,021	42.36

## 女

年齢	死亡率	生存数	死亡数	定常人口		平均余命
				$L_x$	$T_x$	
45年	0.00111	98,174	109	98,119	4,064,797	41.40
46	0.00124	98,065	122	98,004	3,966,678	40.45
47	0.00141	97,943	139	97,874	3,868,674	39.50
48	0.00158	97,805	154	97,728	3,770,800	38.55
49	0.00171	97,651	167	97,567	3,673,072	37.61
50	0.00183	97,483	178	97,394	3,575,505	36.68
51	0.00200	97,305	195	97,208	3,478,111	35.74
52	0.00221	97,110	215	97,003	3,380,903	34.82
53	0.00240	96,896	233	96,779	3,283,900	33.89
54	0.00257	96,663	248	96,539	3,187,121	32.97
55	0.00268	96,415	259	96,286	3,090,582	32.06
56	0.00275	96,156	264	96,024	2,994,296	31.14
57	0.00294	95,892	282	95,751	2,898,272	30.22
58	0.00331	95,611	317	95,452	2,802,520	29.31
59	0.00369	95,294	352	95,118	2,707,068	28.41
60	0.00397	94,942	377	94,754	2,611,950	27.51
61	0.00406	94,565	384	94,374	2,517,197	26.62
62	0.00405	94,182	381	93,991	2,422,823	25.72
63	0.00411	93,800	385	93,608	2,328,832	24.83
64	0.00454	93,415	424	93,203	2,235,224	23.93
65	0.00530	92,991	493	92,745	2,142,021	23.03
66	0.00607	92,498	561	92,218	2,049,277	22.15
67	0.00676	91,937	621	91,626	1,957,059	21.29
68	0.00731	91,316	668	90,982	1,865,433	20.43
69	0.00782	90,648	709	90,294	1,774,451	19.58
70	0.00856	89,939	770	89,554	1,684,157	18.73
71	0.00968	89,169	863	88,737	1,594,603	17.88
72	0.01100	88,306	971	87,820	1,505,866	17.05
73	0.01246	87,334	1,088	86,790	1,418,046	16.24
74	0.01391	86,246	1,200	85,646	1,331,256	15.44
75	0.01401	85,047	1,191	84,451	1,245,609	14.65
76	0.01632	83,856	1,369	83,171	1,161,158	13.85
77	0.01895	82,487	1,563	81,705	1,077,987	13.07
78	0.02192	80,924	1,774	80,037	996,282	12.31
79	0.02529	79,150	2,001	78,149	916,244	11.58
80	0.02910	77,149	2,245	76,026	838,095	10.86
81	0.03341	74,904	2,502	73,653	762,069	10.17
82	0.03828	72,402	2,772	71,016	688,416	9.51
83	0.04379	69,630	3,049	68,106	617,400	8.87
84	0.05000	66,581	3,329	64,916	549,295	8.25
85	0.05702	63,252	3,606	61,448	484,378	7.66
86	0.06492	59,645	3,872	57,709	422,930	7.09
87	0.07382	55,773	4,117	53,714	365,221	6.55
88	0.08383	51,656	4,330	49,491	311,506	6.03
89	0.09506	47,326	4,499	45,076	262,016	5.54
90	0.10766	42,827	4,611	40,521	216,940	5.07
91	0.12176	38,216	4,653	35,889	176,419	4.62
92	0.13750	33,563	4,615	31,255	140,529	4.19
93	0.15504	28,948	4,488	26,704	109,274	3.77
94	0.17454	24,460	4,269	22,325	82,570	3.38
95～	1.00000	20,190	20,190	60,245	60,245	2.98

(死亡数実数には、平成17～19年数値を用いている。)

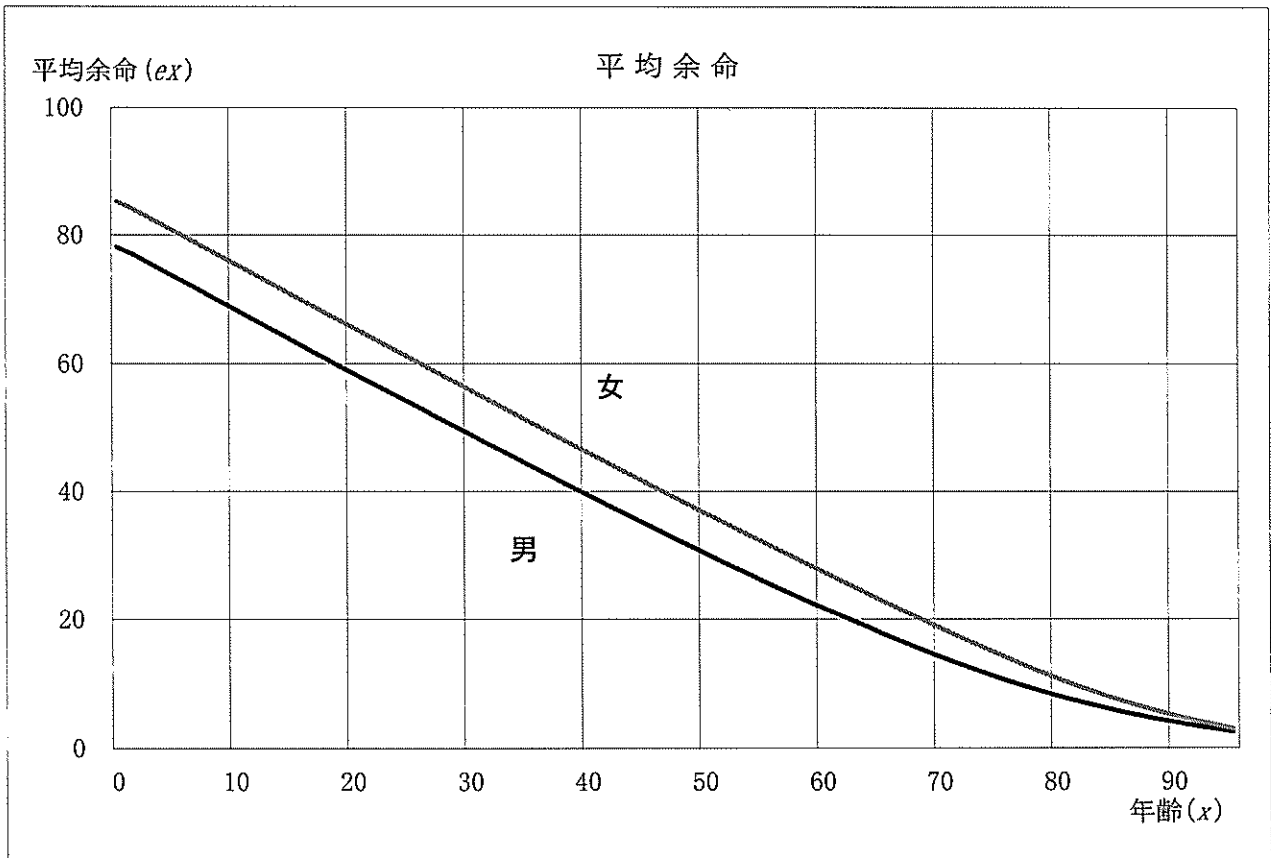
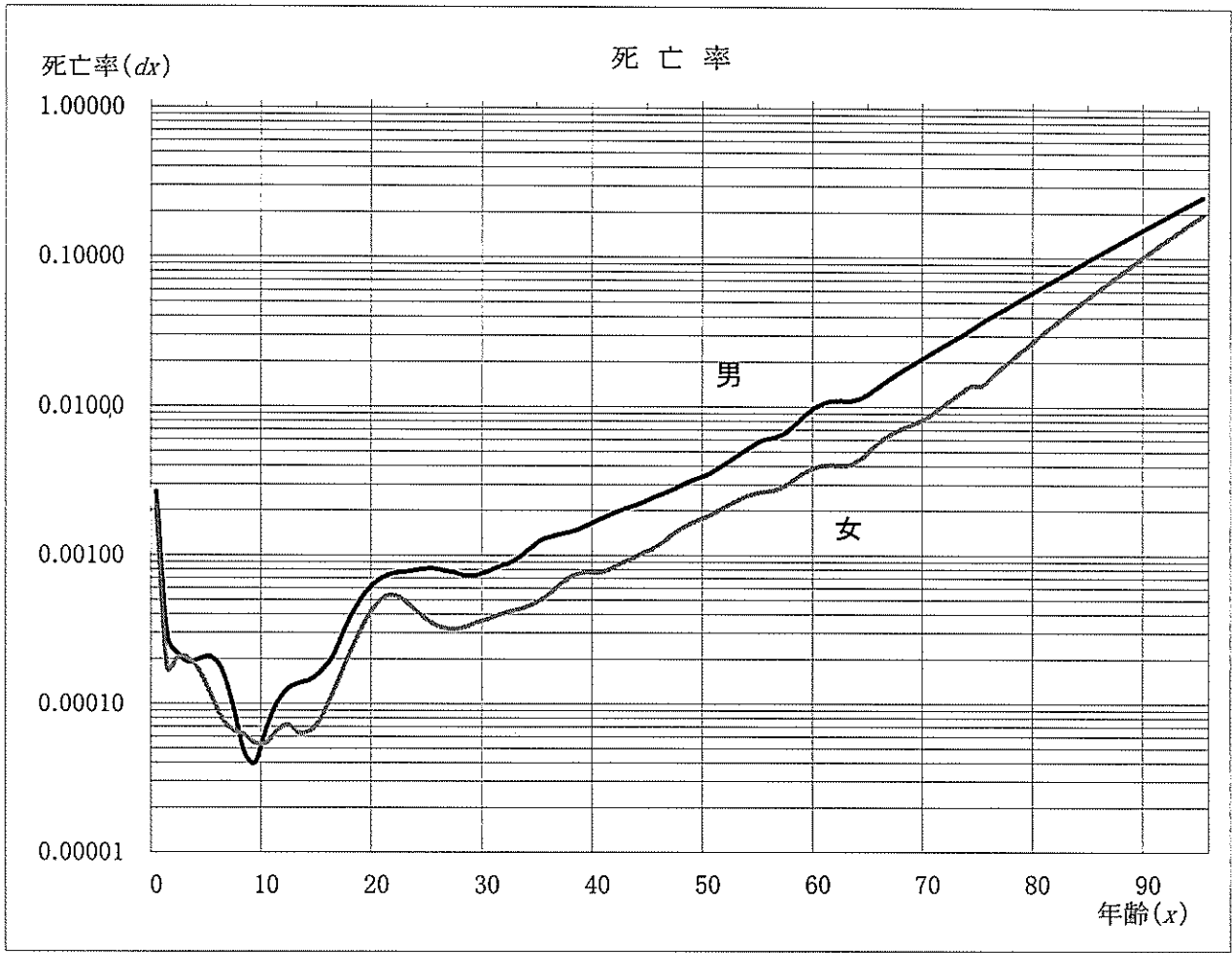

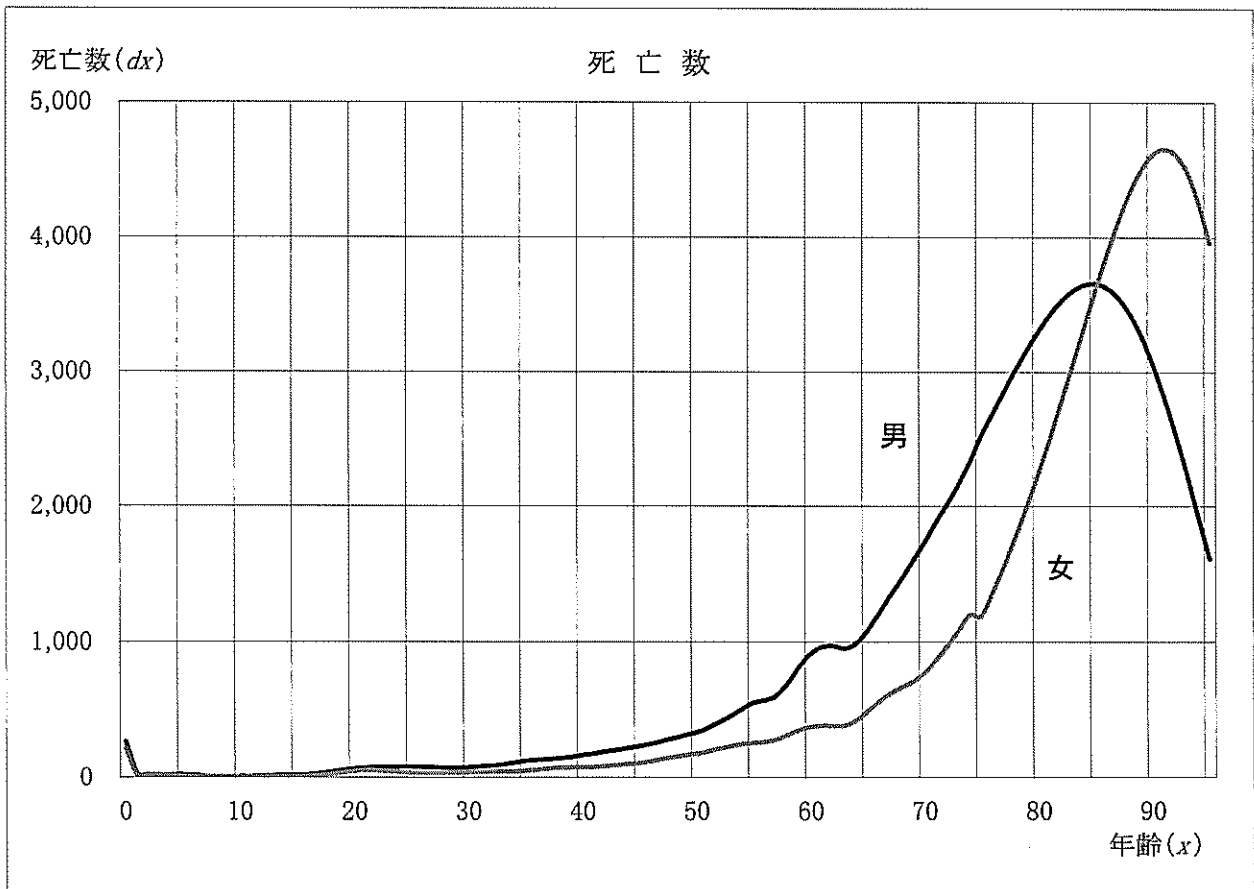
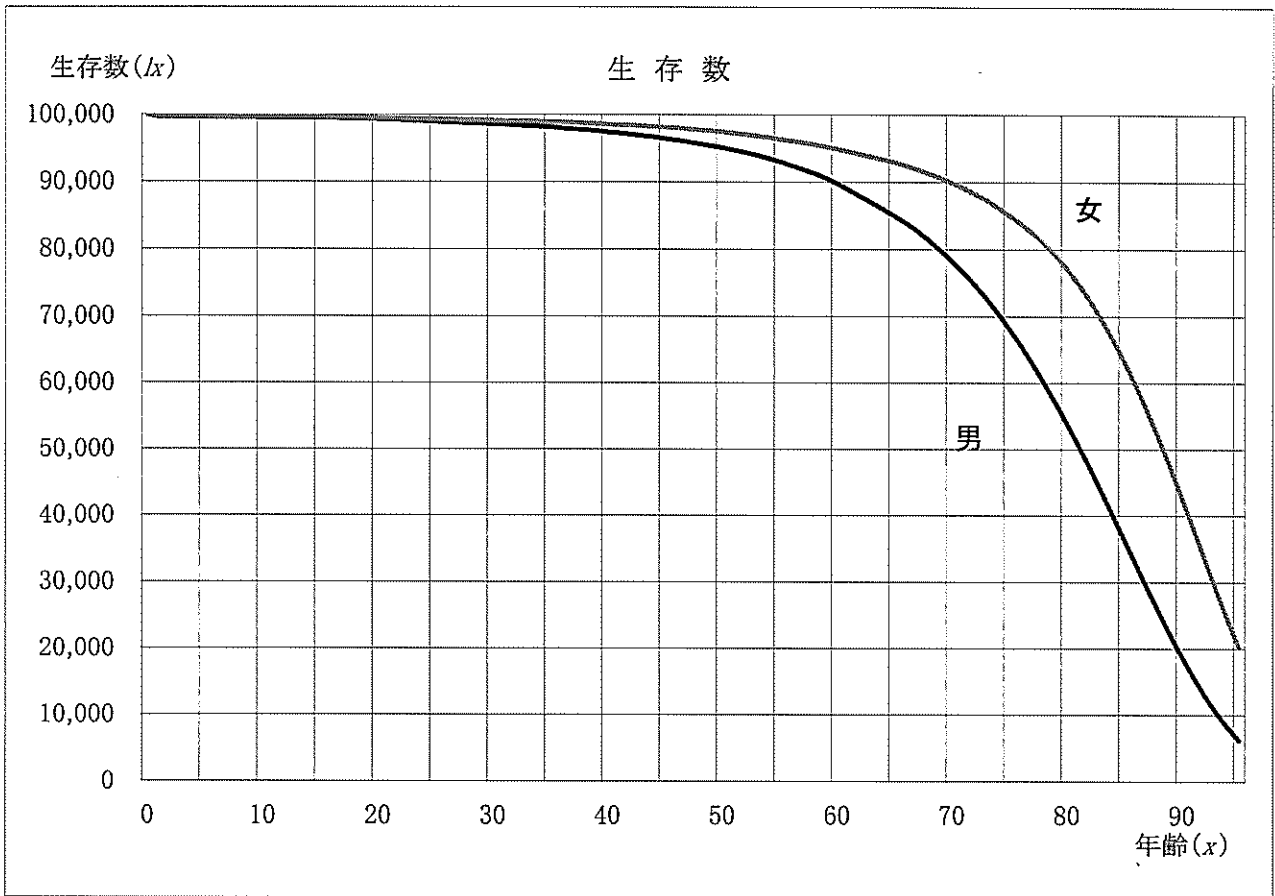

VI 特定死因を除去した場合の平均余命の延び(平成18年)

男

(単位:年)

年齢	結核	悪性新生物	高血圧性疾患	心疾患	脳血管疾患	肺炎
0	0.03	3.79	0.03	1.77	1.22	0.83
5	0.03	3.80	0.03	1.77	1.22	0.82
10	0.03	3.79	0.03	1.77	1.22	0.81
15	0.03	3.79	0.03	1.77	1.22	0.81
20	0.03	3.78	0.03	1.76	1.23	0.81
25	0.03	3.77	0.03	1.75	1.23	0.81
30	0.03	3.76	0.03	1.74	1.23	0.81
35	0.03	3.75	0.03	1.73	1.22	0.81
40	0.03	3.74	0.04	1.70	1.21	0.81
45	0.03	3.71	0.03	1.65	1.19	0.82
50	0.03	3.64	0.03	1.59	1.15	0.82
55	0.03	3.48	0.03	1.50	1.11	0.82
60	0.03	3.27	0.04	1.41	1.08	0.83
65	0.03	2.91	0.03	1.30	1.03	0.84
70	0.03	2.44	0.04	1.19	0.96	0.85
75	0.03	1.89	0.04	1.06	0.87	0.85
80	0.03	1.31	0.05	0.93	0.76	0.81
85	0.04	0.88	0.06	0.80	0.65	0.77
90	0.07	0.59	0.09	0.68	0.49	0.65
95	0.21	0.48	0.22	0.57	0.51	0.59

女

(単位:年)

年齢	結核	悪性新生物	高血圧性疾患	心疾患	脳血管疾患	肺炎
0	0.09	2.92	0.11	1.72	1.40	0.77
5	0.09	2.93	0.11	1.71	1.40	0.77
10	0.09	2.92	0.11	1.71	1.40	0.77
15	0.08	2.92	0.11	1.71	1.40	0.76
20	0.08	2.91	0.11	1.70	1.40	0.76
25	0.08	2.90	0.11	1.70	1.40	0.76
30	0.08	2.89	0.11	1.69	1.40	0.76
35	0.08	2.85	0.11	1.69	1.40	0.76
40	0.08	2.79	0.11	1.68	1.40	0.76
45	0.08	2.72	0.11	1.68	1.38	0.76
50	0.08	2.60	0.11	1.66	1.35	0.76
55	0.08	2.41	0.11	1.65	1.33	0.76
60	0.09	2.18	0.11	1.63	1.30	0.76
65	0.09	1.95	0.11	1.58	1.27	0.76
70	0.09	1.66	0.12	1.54	1.23	0.76
75	0.09	1.34	0.12	1.46	1.17	0.77
80	0.10	1.03	0.13	1.34	1.09	0.75
85	0.12	0.74	0.15	1.15	0.96	0.71
90	0.18	0.55	0.21	0.96	0.79	0.67
95	0.37	0.55	0.40	0.86	0.76	0.71

男

(単位:年)

肝疾患	腎不全	不慮の事故	交通事故 (再掲)	自殺	3大死因 (再掲)	年齢
0.21	0.15	0.43	0.33	1.06	8.39	0
0.21	0.15	0.41	0.33	1.07	8.40	5
0.21	0.15	0.38	0.29	1.07	8.40	10
0.21	0.15	0.38	0.28	1.06	8.39	15
0.21	0.15	0.36	0.25	1.03	8.38	20
0.21	0.15	0.36	0.20	0.91	8.36	25
0.21	0.15	0.35	0.18	0.79	8.34	30
0.21	0.16	0.33	0.17	0.67	8.32	35
0.20	0.15	0.31	0.14	0.57	8.27	40
0.19	0.16	0.30	0.13	0.45	8.17	45
0.18	0.16	0.28	0.12	0.34	7.98	50
0.15	0.15	0.26	0.10	0.24	7.64	55
0.13	0.15	0.23	0.09	0.16	7.26	60
0.10	0.14	0.20	0.08	0.11	6.65	65
0.07	0.13	0.18	0.06	0.07	5.88	70
0.05	0.13	0.16	0.06	0.05	4.92	75
0.05	0.13	0.14	0.04	0.04	3.86	80
0.05	0.13	0.13	0.05	0.05	2.97	85
0.08	0.14	0.14	0.07	0.07	2.06	90
0.21	0.23	0.26	0.21	0.21	1.33	95

女

(単位:年)

肝疾患	腎不全	不慮の事故	交通事故 (再掲)	自殺	3大死因 (再掲)	年齢
0.18	0.22	0.34	0.20	0.47	7.05	0
0.17	0.22	0.30	0.19	0.47	7.06	5
0.17	0.22	0.30	0.19	0.47	7.06	10
0.17	0.21	0.30	0.18	0.46	7.05	15
0.17	0.21	0.29	0.17	0.44	7.04	20
0.17	0.22	0.29	0.15	0.37	7.02	25
0.17	0.22	0.28	0.15	0.33	7.01	30
0.17	0.22	0.27	0.14	0.29	6.97	35
0.17	0.22	0.26	0.14	0.27	6.89	40
0.17	0.22	0.26	0.13	0.24	6.78	45
0.16	0.22	0.26	0.13	0.22	6.61	50
0.16	0.22	0.25	0.13	0.19	6.35	55
0.15	0.22	0.24	0.12	0.17	6.05	60
0.14	0.22	0.24	0.12	0.14	5.70	65
0.14	0.22	0.23	0.11	0.13	5.27	70
0.13	0.22	0.22	0.11	0.12	4.72	75
0.13	0.22	0.22	0.11	0.12	4.07	80
0.14	0.23	0.22	0.13	0.13	3.25	85
0.19	0.25	0.24	0.18	0.18	2.37	90
0.38	0.41	0.41	0.37	0.37	1.62	95

Ⅶ 死因別死亡確率(平成18年)

男

(単位:年)

年齢	結核	悪性新生物	高血圧性疾患	心疾患	脳血管疾患	肺炎
0	0.16	28.34	0.32	15.82	12.26	10.74
5	0.16	28.44	0.32	15.86	12.29	10.76
10	0.16	28.45	0.32	15.87	12.30	10.76
15	0.16	28.46	0.32	15.88	12.31	10.76
20	0.16	28.48	0.32	15.89	12.33	10.78
25	0.16	28.54	0.32	15.91	12.37	10.82
30	0.17	28.61	0.32	15.94	12.40	10.85
35	0.17	28.69	0.32	15.98	12.44	10.89
40	0.17	28.80	0.33	16.01	12.48	10.96
45	0.17	28.94	0.33	15.99	12.53	11.06
50	0.17	29.00	0.33	15.98	12.54	11.20
55	0.17	28.88	0.33	15.91	12.59	11.39
60	0.17	28.69	0.35	15.92	12.75	11.73
65	0.18	27.94	0.35	15.92	12.93	12.20
70	0.19	26.45	0.37	15.99	13.15	12.84
75	0.19	24.17	0.41	16.09	13.35	13.79
80	0.18	20.82	0.48	16.41	13.50	14.83
85	0.17	17.85	0.54	16.96	13.77	16.44
90	0.12	14.70	0.63	17.26	12.70	16.80
95	0.14	10.77	0.64	14.59	12.45	15.48

女

(単位:年)

年齢	結核	悪性新生物	高血圧性疾患	心疾患	脳血管疾患	肺炎
0	0.08	19.65	0.65	19.07	15.51	10.40
5	0.08	19.70	0.66	19.11	15.56	10.42
10	0.08	19.71	0.66	19.12	15.56	10.42
15	0.08	19.71	0.66	19.12	15.56	10.42
20	0.08	19.72	0.66	19.13	15.58	10.43
25	0.08	19.73	0.66	19.16	15.62	10.45
30	0.08	19.74	0.66	19.18	15.64	10.47
35	0.08	19.71	0.66	19.21	15.67	10.49
40	0.08	19.64	0.66	19.25	15.69	10.52
45	0.08	19.54	0.66	19.30	15.71	10.55
50	0.08	19.34	0.67	19.38	15.73	10.61
55	0.08	18.96	0.68	19.49	15.79	10.70
60	0.08	18.42	0.69	19.65	15.89	10.84
65	0.08	17.80	0.70	19.78	15.98	11.01
70	0.08	16.83	0.72	20.01	16.16	11.28
75	0.09	15.48	0.76	20.20	16.39	11.68
80	0.07	13.82	0.81	20.34	16.55	12.14
85	0.05	11.75	0.88	20.08	16.55	12.77
90	0.03	9.44	1.03	19.57	15.64	13.28
95	0.00	6.75	1.28	17.50	13.79	12.84

## 男

(単位:年)

肝疾患	腎不全	不慮の事故	交通事故 (再掲)	自殺	3大死因 (再掲)	年齢
1.15	1.70	2.76	1.13	3.31	56.41	0
1.16	1.71	2.74	1.13	3.32	56.59	5
1.16	1.71	2.70	1.07	3.32	56.62	10
1.16	1.71	2.69	1.07	3.32	56.64	15
1.16	1.72	2.67	1.01	3.27	56.70	20
1.17	1.72	2.67	0.93	3.06	56.82	25
1.17	1.73	2.66	0.89	2.84	56.96	30
1.17	1.74	2.63	0.86	2.59	57.11	35
1.16	1.74	2.60	0.80	2.35	57.29	40
1.12	1.76	2.59	0.78	2.06	57.46	45
1.09	1.78	2.55	0.75	1.73	57.53	50
1.00	1.80	2.50	0.70	1.37	57.38	55
0.94	1.82	2.44	0.66	1.08	57.35	60
0.80	1.85	2.37	0.61	0.81	56.79	65
0.62	1.87	2.33	0.54	0.62	55.58	70
0.52	1.97	2.29	0.48	0.49	53.60	75
0.42	2.10	2.26	0.34	0.37	50.72	80
0.38	2.27	2.25	0.23	0.30	48.58	85
0.35	2.07	2.22	0.13	0.16	44.66	90
0.18	1.11	2.27	0.00	0.00	37.80	95

## 女

(単位:年)

肝疾患	腎不全	不慮の事故	交通事故 (再掲)	自殺	3大死因 (再掲)	年齢
0.70	2.01	2.21	0.46	1.19	54.22	0
0.70	2.02	2.17	0.45	1.20	54.37	5
0.70	2.02	2.17	0.45	1.20	54.38	10
0.70	2.02	2.17	0.44	1.19	54.40	15
0.70	2.02	2.17	0.43	1.17	54.42	20
0.71	2.02	2.16	0.41	1.06	54.51	25
0.71	2.03	2.14	0.40	0.98	54.56	30
0.71	2.03	2.14	0.39	0.92	54.59	35
0.71	2.04	2.13	0.38	0.87	54.58	40
0.70	2.05	2.13	0.37	0.81	54.55	45
0.69	2.06	2.12	0.37	0.76	54.45	50
0.68	2.08	2.12	0.35	0.68	54.24	55
0.66	2.10	2.11	0.33	0.61	53.95	60
0.63	2.13	2.11	0.32	0.51	53.57	65
0.59	2.16	2.12	0.28	0.43	53.00	70
0.54	2.21	2.12	0.25	0.36	52.07	75
0.47	2.29	2.12	0.20	0.27	50.72	80
0.38	2.29	2.09	0.13	0.19	48.38	85
0.34	2.09	1.76	0.05	0.14	44.66	90
0.28	1.68	1.39	0.00	0.09	38.04	95

Ⅷ 二次医療圏別平均余命 (1)

平成18年 男

週月齢								(参考)
	県北	県中	県南	会津	南会津	相双	いわき	福島県
0週	78.79	77.90	77.60	77.43	78.87	77.83	77.48	78.17
1	78.82	77.97	77.70	77.49	78.85	77.98	77.47	78.23
2	78.80	77.96	77.68	77.52	78.83	77.96	77.46	78.21
3	78.78	77.94	77.67	77.50	78.81	77.94	77.44	78.20
4	78.79	77.93	77.65	77.48	78.79	77.92	77.45	78.19
2月	78.73	77.86	77.60	77.39	78.70	77.83	77.39	78.12
3	78.68	77.79	77.51	77.36	78.62	77.81	77.31	78.06
6	78.48	77.56	77.26	77.11	78.37	77.59	77.06	77.83

年齢								(参考)
	県北	県中	県南	会津	南会津	相双	いわき	福島県
0年	78.79	77.90	77.60	77.43	78.87	77.83	77.48	78.17
1	78.01	77.12	76.80	76.63	77.87	77.18	76.59	77.38
2	77.04	76.16	75.80	75.66	76.87	76.20	75.60	76.40
3	76.06	75.19	74.82	74.68	75.86	75.20	74.61	75.42
4	75.07	74.21	73.84	73.70	74.86	74.21	73.63	74.43
5	74.09	73.23	72.86	72.71	73.88	73.21	72.64	73.45
6	73.11	72.24	71.88	71.72	72.93	72.21	71.64	72.46
7	72.13	71.26	70.89	70.73	71.99	71.22	70.64	71.47
8	71.14	70.26	69.90	69.73	71.04	70.23	69.65	70.48
9	70.14	69.27	68.91	68.73	70.06	69.23	68.65	69.48
10	69.14	68.28	67.92	67.74	69.06	68.23	67.66	68.49
11	68.15	67.29	66.92	66.74	68.05	67.23	66.67	67.49
12	67.17	66.30	65.92	65.74	67.05	66.24	65.67	66.50
13	66.19	65.31	64.92	64.75	66.05	65.25	64.68	65.50
14	65.20	64.32	63.91	63.75	65.05	64.27	63.69	64.51
15	64.21	63.32	62.91	62.75	64.05	63.29	62.70	63.52
16	63.22	62.33	61.93	61.75	63.05	62.31	61.71	62.53
17	62.23	61.34	60.96	60.76	62.05	61.32	60.73	61.55
18	61.25	60.35	60.00	59.77	61.05	60.33	59.75	60.57
19	60.27	59.38	59.04	58.80	60.05	59.34	58.76	59.59
20	59.29	58.42	58.09	57.84	59.05	58.36	57.77	58.62
21	58.33	57.46	57.13	56.88	58.05	57.39	56.79	57.66
22	57.37	56.49	56.19	55.92	57.05	56.44	55.82	56.70
23	56.42	55.52	55.25	54.95	56.05	55.48	54.87	55.75
24	55.46	54.56	54.31	53.98	55.05	54.51	53.94	54.79
25	54.51	53.60	53.37	53.02	54.04	53.55	53.01	53.83
26	53.56	52.64	52.42	52.07	53.05	52.60	52.07	52.88
27	52.60	51.68	51.47	51.13	52.10	51.66	51.11	51.92
28	51.63	50.70	50.51	50.19	51.19	50.73	50.15	50.96
29	50.67	49.73	49.56	49.25	50.30	49.77	49.18	50.00
30	49.70	48.77	48.60	48.31	49.40	48.80	48.20	49.03
31	48.73	47.82	47.65	47.37	48.49	47.83	47.23	48.07
32	47.77	46.86	46.68	46.41	47.55	46.88	46.26	47.11
33	46.80	45.92	45.71	45.44	46.60	45.92	45.29	46.15
34	45.84	44.97	44.73	44.47	45.64	44.96	44.34	45.20
35	44.89	44.04	43.76	43.51	44.68	44.00	43.39	44.25
36	43.95	43.10	42.80	42.56	43.72	43.04	42.45	43.30
37	43.01	42.16	41.87	41.62	42.80	42.08	41.51	42.36
38	42.07	41.21	40.94	40.69	41.92	41.12	40.57	41.42
39	41.14	40.25	40.02	39.77	41.09	40.17	39.63	40.48

年齢								(参考)
	県北	県中	県南	会津	南会津	相双	いわき	福島県
40	40.20	39.30	39.09	38.84	40.26	39.24	38.70	39.54
41	39.27	38.35	38.15	37.91	39.41	38.31	37.77	38.61
42	38.34	37.41	37.21	36.97	38.52	37.39	36.86	37.68
43	37.42	36.47	36.28	36.04	37.59	36.45	35.94	36.76
44	36.49	35.54	35.37	35.10	36.66	35.50	35.03	35.83
45	35.56	34.62	34.47	34.17	35.73	34.56	34.11	34.91
46	34.63	33.71	33.58	33.24	34.79	33.64	33.20	34.00
47	33.70	32.79	32.68	32.32	33.86	32.74	32.30	33.08
48	32.79	31.89	31.78	31.41	32.98	31.85	31.40	32.18
49	31.88	30.99	30.89	30.50	32.18	30.95	30.50	31.27
50	30.97	30.11	30.00	29.60	31.41	30.03	29.59	30.38
51	30.07	29.23	29.11	28.70	30.61	29.13	28.68	29.48
52	29.17	28.35	28.23	27.81	29.76	28.23	27.77	28.59
53	28.29	27.47	27.36	26.93	28.85	27.35	26.87	27.72
54	27.41	26.59	26.50	26.06	27.92	26.48	26.00	26.85
55	26.54	25.73	25.65	25.20	26.99	25.62	25.14	25.99
56	25.67	24.86	24.80	24.35	26.08	24.76	24.30	25.15
57	24.81	24.00	23.95	23.53	25.19	23.92	23.48	24.30
58	23.94	23.17	23.11	22.75	24.35	23.09	22.69	23.46
59	23.10	22.36	22.31	22.01	23.54	22.31	21.93	22.64
60	22.29	21.57	21.52	21.27	22.71	21.56	21.18	21.84
61	21.50	20.79	20.74	20.52	21.86	20.81	20.41	21.06
62	20.72	20.01	19.95	19.74	21.02	20.03	19.62	20.28
63	19.93	19.22	19.17	18.94	20.22	19.22	18.82	19.50
64	19.15	18.44	18.38	18.15	19.49	18.39	18.02	18.71
65	18.36	17.67	17.61	17.40	18.77	17.58	17.25	17.93
66	17.58	16.91	16.83	16.65	18.03	16.79	16.49	17.15
67	16.81	16.16	16.06	15.93	17.26	16.03	15.74	16.40
68	16.05	15.43	15.30	15.22	16.47	15.30	15.01	15.66
69	15.30	14.70	14.56	14.52	15.68	14.58	14.28	14.94
70	14.58	13.99	13.83	13.83	14.93	13.86	13.58	14.23
71	13.87	13.28	13.14	13.15	14.22	13.15	12.90	13.54
72	13.18	12.59	12.47	12.48	13.52	12.45	12.24	12.87
73	12.51	11.91	11.82	11.83	12.81	11.79	11.59	12.21
74	11.85	11.24	11.19	11.19	12.11	11.17	10.96	11.57
75	11.20	10.59	10.58	10.57	11.44	10.59	10.35	10.95
76	10.56	9.97	9.97	9.98	10.83	10.05	9.78	10.36
77	9.94	9.39	9.38	9.41	10.25	9.52	9.22	9.78
78	9.35	8.84	8.81	8.87	9.68	9.01	8.66	9.22
79	8.78	8.30	8.27	8.33	9.08	8.50	8.12	8.68
80	8.24	7.79	7.76	7.82	8.44	8.00	7.61	8.16
81	7.72	7.30	7.29	7.33	7.80	7.53	7.14	7.66
82	7.22	6.83	6.87	6.86	7.19	7.10	6.71	7.18
83	6.75	6.38	6.46	6.41	6.64	6.67	6.30	6.72
84	6.28	5.94	6.07	6.00	6.19	6.25	5.89	6.28
85	5.83	5.54	5.67	5.63	5.81	5.83	5.50	5.86
86	5.42	5.17	5.30	5.29	5.43	5.42	5.13	5.45
87	5.06	4.85	4.92	4.97	4.99	5.02	4.79	5.07
88	4.74	4.55	4.54	4.63	4.52	4.63	4.46	4.71
89	4.43	4.26	4.15	4.27	4.10	4.28	4.14	4.36
90	4.11	3.98	3.78	3.93	3.76	3.95	3.86	4.03
91	3.79	3.71	3.51	3.62	3.50	3.62	3.62	3.71
92	3.46	3.46	3.31	3.34	3.12	3.28	3.40	3.41
93	3.13	3.22	3.13	3.06	2.66	2.95	3.19	3.12
94	2.76	2.98	2.91	2.80	2.10	2.69	2.89	2.84
95	2.35	2.76	2.68	2.54	1.67	2.50	2.53	注 2.55

注 数値は、95歳以上の平均余命

Ⅷ 二次医療圏別平均余命 (2)

平成18年 女

週月齢								(参考)
	県北	県中	県南	会津	南会津	相双	いわき	福島県
0週	85.33	85.21	85.28	85.35	86.23	85.08	84.10	85.33
1	85.37	85.24	85.30	85.45	86.21	85.26	84.14	85.38
2	85.35	85.23	85.28	85.43	86.19	85.24	84.12	85.37
3	85.33	85.21	85.27	85.41	86.17	85.22	84.10	85.35
4	85.31	85.19	85.25	85.42	86.15	85.20	84.08	85.33
2月	85.24	85.12	85.20	85.33	86.06	85.18	84.05	85.27
3	85.15	85.06	85.20	85.30	85.98	85.10	83.99	85.21
6	84.92	84.83	85.00	85.11	85.73	84.85	83.76	84.97

年齢								
0年	85.33	85.21	85.28	85.35	86.23	85.08	84.10	85.33
1	84.44	84.37	84.58	84.64	85.23	84.35	83.26	84.51
2	83.45	83.39	83.59	83.64	84.23	83.38	82.27	83.53
3	82.46	82.41	82.62	82.65	83.23	82.40	81.29	82.54
4	81.48	81.43	81.64	81.67	82.23	81.41	80.31	81.56
5	80.49	80.44	80.66	80.69	81.23	80.41	79.32	80.57
6	79.49	79.45	79.67	79.70	80.23	79.42	78.33	79.58
7	78.50	78.45	78.68	78.70	79.23	78.43	77.34	78.59
8	77.50	77.46	77.69	77.70	78.23	77.44	76.35	77.59
9	76.50	76.47	76.69	76.70	77.23	76.44	75.36	76.60
10	75.50	75.47	75.69	75.70	76.23	75.44	74.37	75.60
11	74.50	74.48	74.69	74.70	75.23	74.44	73.38	74.61
12	73.50	73.49	73.70	73.71	74.23	73.44	72.39	73.61
13	72.51	72.49	72.71	72.71	73.23	72.44	71.40	72.62
14	71.51	71.50	71.72	71.72	72.23	71.44	70.40	71.62
15	70.52	70.50	70.72	70.73	71.23	70.44	69.41	70.63
16	69.53	69.51	69.72	69.75	70.23	69.44	68.41	69.63
17	68.54	68.51	68.72	68.77	69.23	68.45	67.41	68.64
18	67.55	67.52	67.72	67.80	68.23	67.45	66.41	67.65
19	66.57	66.54	66.72	66.84	67.23	66.45	65.42	66.67
20	65.59	65.56	65.74	65.87	66.23	65.46	64.45	65.69
21	64.61	64.58	64.77	64.89	65.23	64.47	63.48	64.72
22	63.63	63.61	63.82	63.90	64.23	63.49	62.52	63.76
23	62.65	62.65	62.87	62.91	63.22	62.52	61.57	62.79
24	61.67	61.68	61.92	61.92	62.22	61.55	60.61	61.82
25	60.69	60.71	60.96	60.92	61.24	60.58	59.65	60.84
26	59.70	59.73	59.98	59.93	60.31	59.61	58.68	59.87
27	58.72	58.75	59.01	58.94	59.38	58.63	57.71	58.88
28	57.74	57.77	58.03	57.95	58.44	57.64	56.74	57.90
29	56.75	56.79	57.04	56.97	57.47	56.65	55.78	56.92
30	55.77	55.81	56.05	55.99	56.47	55.66	54.81	55.94
31	54.78	54.83	55.06	55.02	55.45	54.67	53.85	54.96
32	53.79	53.85	54.07	54.05	54.45	53.69	52.88	53.98
33	52.82	52.88	53.08	53.07	53.46	52.72	51.90	53.01
34	51.84	51.91	52.10	52.08	52.48	51.76	50.91	52.03
35	50.86	50.94	51.12	51.09	51.52	50.81	49.93	51.05
36	49.87	49.97	50.14	50.10	50.59	49.85	48.95	50.08
37	48.89	49.01	49.16	49.12	49.69	48.89	47.99	49.11
38	47.92	48.04	48.17	48.15	48.79	47.91	47.04	48.14
39	46.95	47.08	47.19	47.20	47.86	46.93	46.09	47.18

年齢								(参考)
	県北	県中	県南	会津	南会津	相双	いわき	福島県
40	45.98	46.12	46.21	46.24	46.90	45.96	45.13	46.21
41	45.01	45.16	45.24	45.29	45.90	44.99	44.15	45.25
42	44.05	44.20	44.27	44.33	44.92	44.02	43.17	44.28
43	43.09	43.23	43.32	43.37	43.98	43.06	42.20	43.32
44	42.13	42.26	42.38	42.41	43.05	42.10	41.24	42.36
45	41.17	41.30	41.45	41.45	42.11	41.14	40.30	41.40
46	40.21	40.33	40.51	40.49	41.15	40.17	39.35	40.45
47	39.26	39.39	39.56	39.54	40.18	39.20	38.41	39.50
48	38.31	38.45	38.61	38.58	39.22	38.25	37.46	38.55
49	37.36	37.52	37.67	37.63	38.29	37.31	36.52	37.61
50	36.42	36.58	36.75	36.68	37.38	36.38	35.59	36.68
51	35.48	35.64	35.81	35.74	36.48	35.44	34.66	35.74
52	34.55	34.71	34.88	34.80	35.57	34.50	33.74	34.82
53	33.62	33.77	33.95	33.87	34.64	33.56	32.82	33.89
54	32.70	32.85	33.03	32.95	33.71	32.63	31.91	32.97
55	31.78	31.92	32.11	32.04	32.79	31.70	30.98	32.06
56	30.87	31.00	31.19	31.13	31.87	30.78	30.06	31.14
57	29.96	30.07	30.26	30.23	30.95	29.87	29.14	30.22
58	29.05	29.17	29.34	29.35	30.04	28.98	28.26	29.31
59	28.15	28.27	28.44	28.48	29.14	28.10	27.40	28.41
60	27.25	27.38	27.54	27.60	28.25	27.22	26.55	27.51
61	26.35	26.49	26.63	26.72	27.37	26.33	25.68	26.62
62	25.44	25.59	25.73	25.82	26.48	25.42	24.79	25.72
63	24.52	24.69	24.82	24.91	25.58	24.50	23.90	24.83
64	23.62	23.79	23.90	23.99	24.66	23.59	23.01	23.93
65	22.73	22.91	22.99	23.07	23.75	22.69	22.15	23.03
66	21.86	22.04	22.07	22.17	22.85	21.81	21.29	22.15
67	21.00	21.17	21.15	21.28	21.96	20.93	20.44	21.29
68	20.14	20.31	20.25	20.41	21.08	20.06	19.59	20.43
69	19.27	19.45	19.37	19.54	20.19	19.19	18.75	19.58
70	18.41	18.59	18.51	18.67	19.28	18.33	17.92	18.73
71	17.57	17.74	17.67	17.80	18.36	17.49	17.10	17.88
72	16.74	16.90	16.84	16.94	17.46	16.66	16.29	17.05
73	15.93	16.06	16.00	16.11	16.59	15.86	15.49	16.24
74	15.12	15.24	15.17	15.30	15.75	15.07	14.71	15.44
75	14.32	14.45	14.35	14.51	14.94	14.29	13.95	14.65
76	13.52	13.67	13.54	13.72	14.15	13.52	13.20	13.85
77	12.73	12.91	12.76	12.93	13.36	12.73	12.46	13.07
78	11.95	12.16	12.00	12.14	12.55	11.94	11.71	12.31
79	11.18	11.40	11.23	11.38	11.74	11.17	10.98	11.58
80	10.44	10.68	10.48	10.64	10.94	10.44	10.27	10.86
81	9.74	10.00	9.76	9.93	10.16	9.77	9.58	10.17
82	9.09	9.34	9.06	9.25	9.43	9.13	8.91	9.51
83	8.47	8.70	8.40	8.58	8.75	8.50	8.28	8.87
84	7.88	8.07	7.77	7.95	8.11	7.87	7.69	8.25
85	7.31	7.46	7.19	7.36	7.48	7.27	7.15	7.66
86	6.77	6.89	6.66	6.81	6.89	6.72	6.65	7.09
87	6.24	6.36	6.16	6.29	6.31	6.23	6.18	6.55
88	5.73	5.88	5.70	5.81	5.74	5.78	5.73	6.03
89	5.25	5.41	5.25	5.35	5.21	5.33	5.29	5.54
90	4.81	4.96	4.81	4.89	4.72	4.87	4.87	5.07
91	4.40	4.53	4.36	4.45	4.26	4.43	4.45	4.62
92	4.02	4.11	3.92	4.02	3.78	4.04	4.05	4.19
93	3.67	3.71	3.54	3.62	3.26	3.70	3.67	3.77
94	3.31	3.32	3.20	3.23	2.76	3.39	3.29	3.38
95	2.95	2.95	2.91	2.83	2.38	3.08	2.92	注 2.98

注 数値は、95歳以上の平均余命

## Ⅸ 平成 18年福島県簡易生命表の概況

### 1 平均寿命

「平成 18 年福島県簡易生命表」によると、男の平均寿命（0 歳での平均余命）は 78.17 年、女の平均寿命は 85.33 年であり、平成 17 年に比べて男は 0.28 年、女は 0.15 年それぞれ延び、男女間の平均寿命の差は 7.16 年になりました。（表 1）

表1 平均寿命とその男女差の年次推移

（単位：年）

暦年	50	55	60	H2年	7	12	17	18
男	70.71	72.90	74.38	75.71	76.47	77.18	77.89	78.17
女	76.35	78.46	80.25	81.95	82.93	84.21	85.18	85.33
男女差	5.64	5.56	5.87	6.24	6.46	7.03	7.29	7.16

（平成 12年までの数値は、厚生労働省統計情報部作成「都道府県別生命表」による）

図 1 平均寿命の年次推移

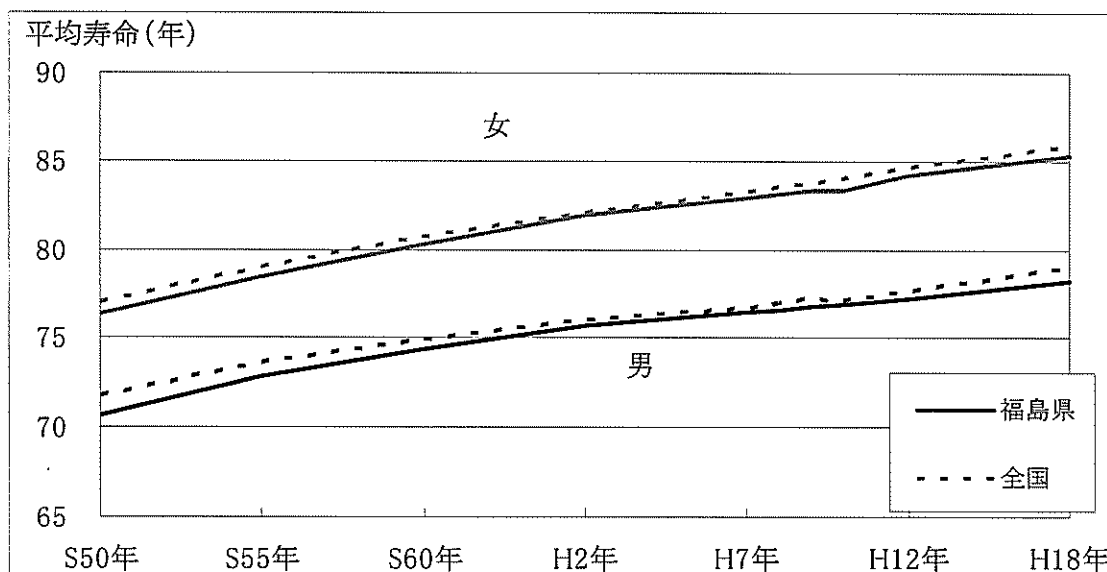

## 2 特定年齢の生存数と寿命中位数

「平成 18 年福島県簡易生命表」においては、男女それぞれ 100,000 人に対して 65 歳の生存数は、男 85,005 人、女 92,991 人となっています。これは、65 歳まで生存する者の割合が男で 85.0%、女で 92.9%であることを示しています。

同様に、80 歳までは男で 53.9%、女で 77.1%が生存します。

また、その年に生まれた者のうちの半数が生存すると期待される年数である寿命中位数に関して、「平成 18 年福島県簡易生命表」では、男が 81.19 年、女が 88.38 年でした。

## 3 死因分析

### (1) 死因別死亡確率

人はいずれ何らかの死因で死亡しますが、生命表の上で、ある年齢の者が将来どの死因で死亡するかを計算し、確率の形で表わしたものが死因別死亡確率です。

「平成 18 年福島県簡易生命表」をみると、0 歳の男では悪性新生物で将来死亡する確率が最も高く、次いで心疾患、脳血管疾患、肺炎の順になっています。

0 歳の女でも悪性新生物、心疾患、脳血管疾患、肺炎の順となっています。

0 歳に比べて 65 歳では、男女とも悪性新生物の死亡確率が低くなる一方、心疾患、脳血管疾患、肺炎の死亡確率が高くなっています。また、3 大死因（悪性新生物、心疾患、脳血管疾患）の死亡確率は、男女ともに全体の 6 割近くを占めています。（表 2）

平成 17 年の死亡確率と比較すると、男では死亡確率が低くなっています。

また、女では、心疾患、肺炎の死亡確率が高くなっています。

なお、「平成 18 年簡易生命表」（厚生労働省統計情報部）で公表されている全国数値と比較すると、基礎期間の違いによる影響はないとして扱おうと（「平成 18 年簡易生命表」の基礎期間が平成 18 年 1 年間であるのに対し、「平成 18 年福島県簡易生命表」の基礎期間は平成 17 年から 19 年までの 3 年間）、男は心疾患と脳血管疾患で、女は脳血管疾患で死亡確率が高いことがうかがえます。

表2 主な死因別死亡確率の比較（0歳、65歳）

（単位：％）

主な死因	年齢	男		(注)	女		(注)
		平成17年	平成18年	全国18年	平成17年	平成18年	全国18年
悪性新生物	0歳	28.82	28.34	29.97	20.04	19.65	20.56
	65歳	28.61	27.94	29.37	18.21	17.80	18.68
心疾患	0歳	16.14	15.82	14.87	18.81	19.07	19.24
	65歳	16.39	15.92	15.18	19.47	19.78	20.04
脳血管疾患	0歳	12.54	12.26	11.16	15.86	15.51	13.77
	65歳	13.33	12.93	11.66	16.38	15.98	14.22
肺炎	0歳	11.04	10.74	12.47	10.20	10.40	12.07
	65歳	12.63	12.20	14.11	10.81	11.01	12.80

（注）全国18年数値は、「平成18年簡易生命表」（厚生労働省大臣官房統計情報部）による。

(2) 特定死因を除去した場合の平均余命の伸び

ある死因が克服された場合、その死因によって死亡していた者は、その死亡年齢以後に他の死因で死亡することになります。その結果、死亡時期が繰り越され、余命が延びることになります。

この伸びは、その死因のために失われた余命としてみることができ、これによって各死因がどの程度平均余命に影響しているかを測ることができます。

「平成18年福島県簡易生命表」では、0歳における平均余命の伸びは、男女とも悪性新生物が最も大きく、男3.79年、女2.92年となっており、次いで、心疾患（男1.77年、女1.72年）による平均余命の伸びが大きくなっています。

（表3）

平均余命の伸びを死亡確率と比較すると、0歳では男女とも死亡確率の順位が高い死因が、それを除去した場合の伸びの順位も高くなる相関関係にあります。

なお、三大死因（悪性新生物、心疾患、脳血管疾患）を除去した場合の平均余命の伸びは、0歳では男8.39年、女7.05年、65歳では男6.65年、女5.70年となっています。

図2 特定死因を除去した場合の平均余命の伸び



表3 特定死因を除去した場合の平均余命の延びの比較（0歳、65歳）

（単位：年）

主な死因	年齢	男		(注)	女		(注)
		平成17年	平成18年	全国18年	平成17年	平成18年	全国18年
悪性新生物	0歳	3.82	3.79	4.02	2.99	2.92	3.01
	65歳	2.96	2.91	3.09	2.02	1.95	2.03
心疾患	0歳	1.79	1.77	1.57	1.73	1.72	1.66
	65歳	1.34	1.30	1.21	1.58	1.58	1.56
脳血管疾患	0歳	1.24	1.22	1.09	1.45	1.40	1.19
	65歳	1.06	1.03	0.90	1.32	1.27	1.09
肺炎	0歳	0.85	0.83	0.92	0.78	0.77	0.84
	65歳	0.88	0.84	0.97	0.77	0.76	0.85
不慮の事故	0歳	0.42	0.43	0.61	0.36	0.34	0.35
	65歳	0.21	0.20	0.24	0.25	0.24	0.21
3大死因 (再掲)	0歳	8.60	8.39	8.31	7.22	7.05	7.20
	65歳	6.93	6.65	6.67	5.85	5.70	5.91

（注）全国17年数値は「平成17年簡易生命表」（厚生労働省大臣官房統計情報部）による。

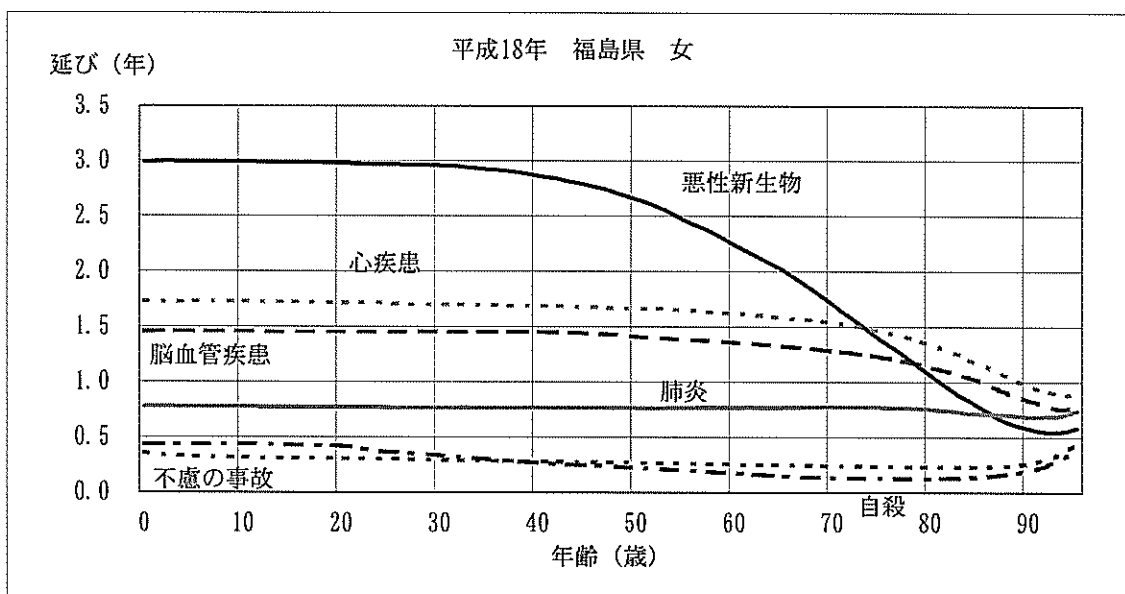
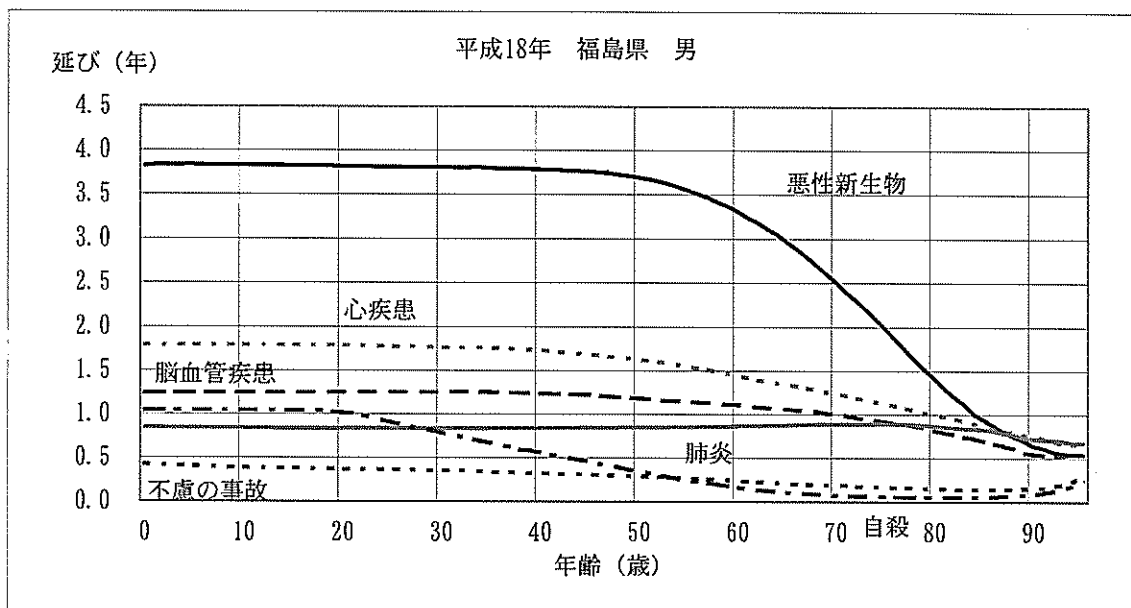
#### 4 二次医療圏別生命表

平均余命を二次医療圏別にみると、0歳の男では南会津の78.87年が最も高く、次いで県北の78.79年となっており、最低値は会津の77.43年でした。（表4）

0歳の女では、南会津の86.23年が最も高く、次いで会津の85.35年となっており、最低値はいわきの84.10年でした。（表5）

表4 二次医療圏別平均余命 男（昭和60年、平成17年比較）

平成18年								
年齢	県北	県中	県南	会津	南会津	相双	いわき	福島県
0歳	78.79	77.90	77.60	77.43	78.87	77.83	77.48	78.17
20	59.29	58.42	58.09	57.84	59.05	58.36	57.77	58.62
40	40.20	39.30	39.09	38.84	40.26	39.24	38.70	39.54
60	22.29	21.57	21.52	21.27	22.71	21.56	21.18	21.84
80	8.24	7.79	7.76	7.82	8.44	8.00	7.61	8.16

平成17年								
年齢	県北	県中	県南	会津	南会津	相双	いわき	福島県
0歳	78.48	77.98	78.15	77.21	78.74	77.69	77.23	77.89
20	59.06	58.47	58.59	57.68	59.17	58.34	57.66	58.40
40	40.04	39.40	39.52	38.74	40.15	39.46	38.63	39.38
60	22.18	21.65	21.97	21.31	22.69	21.76	21.23	21.73
80	8.23	8.03	8.15	8.03	9.02	8.16	7.85	8.10

昭和60年								
年齢	県北	県中	県南	会津	南会津	相双	いわき	福島県
0歳	75.3	74.3	73.3	74.2	74.7	74.5	73.8	74.4
20	56.5	55.3	54.5	55.3	55.8	55.6	54.8	55.5
40	37.5	36.2	35.7	36.3	37.0	36.8	35.9	36.5
60	20.0	19.0	18.5	19.1	20.3	19.7	19.0	19.4
80	6.6	6.4	6.3	6.2	6.7	6.6	6.4	6.5

（注）昭和60年数値は人口動態保健所別統計（厚生労働省統計情報部）による。

表5 二次医療圏別平均余命 女（昭和60年、平成17年比較）

平成18年								
年齢	県北	県中	県南	会津	南会津	相双	いわき	福島県
0歳	85.33	85.21	85.28	85.35	86.23	85.08	84.10	85.33
20	65.59	65.56	65.74	65.87	66.23	65.46	64.45	65.69
40	45.98	46.12	46.21	46.24	46.90	45.96	45.13	46.21
60	27.25	27.38	27.54	27.60	28.25	27.22	26.55	27.51
80	10.44	10.68	10.48	10.64	10.94	10.44	10.27	10.86

平成17年								
年齢	県北	県中	県南	会津	南会津	相双	いわき	福島県
0歳	85.36	85.35	85.48	85.56	85.39	84.95	84.20	85.18
20	65.65	65.68	65.91	66.04	65.67	65.41	64.67	65.56
40	46.13	46.21	46.37	46.36	46.75	45.90	45.31	46.07
60	27.37	27.48	27.68	27.72	28.00	27.23	26.81	27.39
80	10.63	10.94	10.81	11.02	10.98	10.63	10.50	10.80

昭和60年								
年齢	県北	県中	県南	会津	南会津	相双	いわき	福島県
0歳	80.5	80.1	79.9	80.5	81.7	80.1	80.0	80.3
20	61.3	61.0	60.7	61.3	62.5	61.1	60.7	61.1
40	41.9	41.6	41.4	42.0	42.8	41.7	41.5	41.7
60	23.2	23.1	22.9	23.4	24.3	23.2	23.0	23.2
80	7.9	7.9	7.6	8.0	8.4	8.0	8.0	7.9



# 付 表



第1表 平均余命の年次推移

(単位:年)

年齢	福島県(男)							
	S50年	55	60	H2年	7	12	17	18
0	70.71	72.90	74.38	75.71	76.47	77.18	77.89	78.17
5	66.98	68.90	70.06	71.32	71.98	72.59	73.20	73.45
10	62.15	64.00	65.17	66.43	67.03	67.62	68.26	68.49
15	57.27	59.07	60.23	61.49	62.08	62.67	63.30	63.52
20	52.55	54.30	55.49	56.69	57.27	57.83	58.40	58.62
25	47.90	49.56	50.75	51.99	52.47	53.06	53.63	53.83
30	43.18	44.79	45.99	47.22	47.67	48.26	48.84	49.03
35	38.47	40.07	41.21	42.43	42.87	43.48	44.08	44.25
40	33.91	35.39	36.53	37.67	38.12	38.73	39.38	39.54
45	29.47	30.87	32.00	33.01	33.45	34.06	34.73	34.91
50	25.14	26.54	27.65	28.48	28.93	29.56	30.21	30.38
55	20.93	22.29	23.42	24.16	24.57	25.25	25.87	25.99
60	16.97	18.22	19.39	20.09	20.51	21.10	21.73	21.84
65	13.37	14.46	15.51	16.30	16.67	17.19	17.82	17.93
70	10.27	11.07	11.99	12.71	13.10	13.67	14.15	14.23
75	7.66	8.20	8.92	9.51	9.93	10.47	10.86	10.95
80	5.80	5.95	6.45	6.87	7.30	7.71	8.10	8.16
85	4.62	4.40	4.63	4.95	5.23	5.57	5.85	5.86
90	-	3.29	3.31	3.48	3.71	4.09	4.07	4.03

年齢	福島県(女)							
	S50年	55	60	H2年	7	12	17	18
0	76.35	78.46	80.25	81.95	82.93	84.21	85.18	85.33
5	72.42	74.30	75.90	77.53	78.40	79.62	80.42	80.57
10	67.53	69.37	70.97	72.58	73.45	74.66	75.47	75.60
15	62.59	64.42	66.01	67.62	68.49	69.69	70.50	70.63
20	57.69	59.52	61.09	62.69	63.58	64.78	65.56	65.69
25	52.87	54.64	56.21	57.80	58.67	59.86	60.68	60.84
30	48.06	49.80	51.36	52.91	53.77	54.95	55.77	55.94
35	43.25	44.96	46.53	48.04	48.91	50.07	50.90	51.05
40	38.49	40.17	41.73	43.18	44.08	45.24	46.07	46.21
45	33.79	35.41	37.00	38.41	39.31	40.45	41.26	41.40
50	29.18	30.75	32.30	33.72	34.60	35.74	36.54	36.68
55	24.66	26.20	27.70	29.09	30.01	31.12	31.92	32.06
60	20.34	21.75	23.19	24.57	25.46	26.60	27.39	27.51
65	16.26	17.50	18.83	20.15	21.03	22.19	22.92	23.03
70	12.52	13.54	14.74	15.96	16.76	17.95	18.63	18.73
75	9.28	10.08	11.01	12.10	12.78	13.93	14.56	14.65
80	6.68	7.19	7.91	8.75	9.34	10.32	10.80	10.86
85	4.94	5.05	5.50	6.08	6.51	7.38	7.64	7.66
90	-	3.77	3.90	4.17	4.51	5.22	5.08	5.07

平成12年までの数値は、「都道府県別生命表」(厚生労働省統計情報部)による。

第2表 平均寿命の男女差の年次推移(福島県)

(単位:年)

暦年	S50年	55	60	H2年	7	12	17	18
男	70.71	72.90	74.38	75.71	76.47	77.18	77.89	78.17
女	76.35	78.46	80.25	81.95	82.93	84.21	85.18	85.33
男女差	5.64	5.56	5.87	6.24	6.46	7.03	7.29	7.16

平成12年までの数値は、「都道府県別生命表」(厚生労働省統計情報部)による。

第3表 特定死因を除去した場合の平均余命の延びの比較(0歳、65歳、75歳、90歳)

主な死因	年齢	男		全国18年 (注)	女		全国18年 (注)
		平成17年	平成18年		平成17年	平成18年	
結核	0歳	0.03	0.03	0.03	0.09	0.09	0.01
	65歳	0.03	0.03	0.02	0.09	0.09	0.01
	75歳	0.03	0.03	0.02	0.10	0.09	0.01
	90歳	0.09	0.07	0.01	0.19	0.18	0.01
悪性新生物	0歳	3.82	3.79	4.02	2.99	2.92	3.01
	65歳	2.96	2.91	3.09	2.02	1.95	2.03
	75歳	1.98	1.89	2.07	1.38	1.34	1.41
	90歳	0.64	0.59	0.58	0.58	0.55	0.45
高血圧性疾患	0歳	0.04	0.03	0.03	0.12	0.11	0.06
	65歳	0.04	0.03	0.03	0.12	0.11	0.06
	75歳	0.04	0.04	0.03	0.13	0.12	0.06
	90歳	0.10	0.09	0.03	0.23	0.21	0.05
心疾患	0歳	1.79	1.77	1.57	1.73	1.72	1.66
	65歳	1.34	1.30	1.21	1.58	1.58	1.56
	75歳	1.11	1.06	1.03	1.46	1.46	1.47
	90歳	0.74	0.68	0.68	0.97	0.96	1.01
脳血管疾患	0歳	1.24	1.22	1.09	1.45	1.40	1.19
	65歳	1.06	1.03	0.90	1.32	1.27	1.09
	75歳	0.92	0.87	0.79	1.22	1.17	1.01
	90歳	0.54	0.49	0.46	0.83	0.79	0.64
肺炎	0歳	0.85	0.83	0.92	0.78	0.77	0.84
	65歳	0.88	0.84	0.97	0.77	0.76	0.85
	75歳	0.89	0.85	1.00	0.77	0.77	0.85
	90歳	0.72	0.65	0.86	0.69	0.67	0.72
肝疾患	0歳	0.21	0.21	0.25	0.18	0.18	0.12
	65歳	0.10	0.10	0.10	0.15	0.14	0.08
	75歳	0.06	0.05	0.05	0.14	0.13	0.06
	90歳	0.09	0.08	0.01	0.20	0.19	0.02
腎不全	0歳	0.16	0.15	0.15	0.22	0.22	0.18
	65歳	0.15	0.14	0.14	0.22	0.22	0.18
	75歳	0.14	0.13	0.13	0.22	0.22	0.17
	90歳	0.15	0.14	0.10	0.26	0.25	0.12
不慮の事故	0歳	0.42	0.43	0.61	0.36	0.34	0.35
	65歳	0.21	0.20	0.24	0.25	0.24	0.21
	75歳	0.17	0.16	0.19	0.23	0.22	0.17
	90歳	0.16	0.14	0.09	0.26	0.24	0.08
(再掲)交通事故	0歳	0.30	0.33	0.23	0.20	0.20	0.09
	65歳	0.08	0.08	0.04	0.12	0.12	0.04
	75歳	0.06	0.06	0.02	0.12	0.11	0.02
	90歳	0.09	0.07	0.00	0.19	0.18	0.00
自殺	0歳	1.04	1.06	0.76	0.43	0.47	0.35
	65歳	0.11	0.11	0.09	0.15	0.14	0.06
	75歳	0.06	0.05	0.04	0.13	0.12	0.03
	90歳	0.09	0.07	0.01	0.20	0.18	0.01
(再掲)3大死因	0歳	8.60	8.39	8.31	7.22	7.05	7.20
	65歳	6.93	6.65	6.67	5.85	5.70	5.91
	75歳	5.27	4.92	5.11	4.84	4.72	5.00
	90歳	2.29	2.06	2.31	2.43	2.37	2.74

(注) 全国18年の数値は「平成17年簡易生命表」(厚生労働省統計情報部)による。

第4表 死因別死亡確率の比較(0歳、65歳、75歳、90歳)

主な死因	年齢	男		全国18年 (注)	女		全国18年 (注)
		平成17年	平成18年		平成17年	平成18年	
結核	0歳	0.17	0.16	0.28	0.09	0.08	0.14
	65歳	0.19	0.18	0.29	0.09	0.08	0.14
	75歳	0.20	0.19	0.31	0.09	0.09	0.14
	90歳	0.13	0.12	0.26	0.05	0.03	0.09
悪性新生物	0歳	28.82	28.34	29.97	20.04	19.65	20.56
	65歳	28.61	27.94	29.37	18.21	17.80	18.68
	75歳	25.16	24.17	25.81	15.81	15.48	16.44
	90歳	15.47	14.70	15.00	9.69	9.44	9.92
高血圧性疾患	0歳	0.33	0.32	0.44	0.71	0.65	0.91
	65歳	0.37	0.35	0.47	0.76	0.70	0.96
	75歳	0.43	0.41	0.52	0.83	0.76	1.03
	90歳	0.68	0.63	0.78	1.18	1.03	1.29
心疾患	0歳	16.14	15.82	14.87	18.81	19.07	19.24
	65歳	16.39	15.92	15.18	19.47	19.78	20.04
	75歳	16.74	16.09	15.63	19.91	20.20	20.64
	90歳	18.29	17.26	17.47	19.15	19.57	21.48
脳血管疾患	0歳	12.54	12.26	11.16	15.86	15.51	13.77
	65歳	13.33	12.93	11.66	16.38	15.98	14.22
	75歳	13.90	13.35	12.19	16.77	16.39	14.58
	90歳	13.55	12.70	12.42	15.95	15.64	14.35
肺炎	0歳	11.04	10.74	12.47	10.20	10.40	12.07
	65歳	12.63	12.20	14.11	10.81	11.01	12.80
	75歳	14.37	13.79	15.99	11.46	11.68	13.57
	90歳	17.94	16.80	21.39	13.00	13.28	16.20
肝疾患	0歳	1.16	1.15	1.40	0.71	0.70	0.83
	65歳	0.81	0.80	0.95	0.66	0.63	0.76
	75歳	0.55	0.52	0.66	0.60	0.54	0.66
	90歳	0.38	0.35	0.36	0.40	0.34	0.34
腎不全	0歳	1.74	1.70	1.99	1.87	2.01	2.48
	65歳	1.91	1.85	2.19	1.98	2.13	2.61
	75歳	2.05	1.97	2.39	2.05	2.21	2.70
	90歳	2.18	2.07	2.94	1.92	2.09	2.81
不慮の事故	0歳	2.79	2.76	3.66	2.29	2.21	2.64
	65歳	2.44	2.37	3.03	2.19	2.11	2.44
	75歳	2.38	2.29	2.95	2.19	2.12	2.35
	90歳	2.38	2.22	2.62	1.90	1.76	1.87
(再掲)交通事故	0歳	1.09	1.13	0.82	0.46	0.46	0.38
	65歳	0.62	0.61	0.42	0.32	0.32	0.28
	75歳	0.50	0.48	0.33	0.24	0.25	0.21
	90歳	0.13	0.13	0.11	0.07	0.05	0.05
自殺	0歳	3.26	3.31	2.57	1.14	1.19	1.09
	65歳	0.82	0.81	0.82	0.51	0.51	0.48
	75歳	0.51	0.49	0.53	0.38	0.36	0.33
	90歳	0.17	0.16	0.30	0.14	0.14	0.12

第5表 平成18年簡易生命表 (全国)

Ⅲ 平成 18 年  
ABRIDGED LIFE TABLE

男

年齢 $x$	死亡率 $q_x$	生存数 $l_x$	死亡数 $nd_x$	定常人口		平均余命 $e_x$
				$nL_x$	$T_x$	
0 (週)	0.00101	100 000	101	1 917	7 899 801	79
1	0.00017	99 899	17	1 916	7 897 885	79.06
2	0.00012	99 882	12	1 915	7 895 969	79.05
3	0.0001	99 870	10	1 915	7 894 054	79.04
4	0.0003	99 860	30	8 981	7 892 139	79.03
2 (月)	0.00019	99 830	19	8 318	7 883 157	78.97
3	0.00043	99 811	43	24 947	7 874 839	78.9
6	0.00049	99 768	49	49 871	7 849 891	78.68
0 (年)	0.0028	100 000	280	99 781	7 899 801	79
1	0.00041	99 720	41	99 697	7 800 021	78.22
2	0.0003	99 679	30	99 665	7 700 323	77.25
3	0.00021	99 649	21	99 638	7 600 659	76.27
4	0.00016	99 628	16	99 620	7 501 021	75.29
5	0.00014	99 612	14	99 605	7 401 401	74.3
6	0.00013	99 598	13	99 592	7 301 796	73.31
7	0.00012	99 585	12	99 580	7 202 204	72.32
8	0.0001	99 574	10	99 569	7 102 624	71.33
9	0.00009	99 564	9	99 559	7 003 056	70.34
10	0.00009	99 555	9	99 550	6 903 496	69.34
11	0.00009	99 546	9	99 542	6 803 946	68.35
12	0.0001	99 537	10	99 532	6 704 405	67.36
13	0.00013	99 527	13	99 520	6 604 873	66.36
14	0.00017	99 514	17	99 506	6 505 352	65.37
15	0.00022	99 497	22	99 487	6 405 846	64.38
16	0.00028	99 475	28	99 462	6 306 360	63.4
17	0.00036	99 447	36	99 430	6 206 898	62.41
18	0.00044	99 411	44	99 390	6 107 468	61.44
19	0.0005	99 367	50	99 342	6 008 078	60.46
20	0.00054	99 317	54	99 290	5 908 736	59.49
21	0.00057	99 263	57	99 235	5 809 446	58.53
22	0.00059	99 206	59	99 177	5 710 211	57.56
23	0.00061	99 147	60	99 117	5 611 035	56.59
24	0.00062	99 087	61	99 057	5 511 917	55.63
25	0.00062	99 026	62	98 995	5 412 860	54.66
26	0.00063	98 965	63	98 933	5 313 865	53.69
27	0.00066	98 902	65	98 870	5 214 932	52.73
28	0.00068	98 837	68	98 804	5 116 062	51.76
29	0.00071	98 769	70	98 735	5 017 258	50.8
30	0.00072	98 700	71	98 664	4 918 524	49.83
31	0.00074	98 629	73	98 593	4 819 859	48.87
32	0.00077	98 556	76	98 519	4 721 267	47.9
33	0.00081	98 480	80	98 441	4 622 748	46.94
34	0.00086	98 401	85	98 359	4 524 307	45.98
35	0.00092	98 316	90	98 271	4 425 949	45.02
36	0.00098	98 226	96	98 178	4 327 677	44.06
37	0.00106	98 130	104	98 079	4 229 499	43.1
38	0.00116	98 026	113	97 970	4 131 420	42.15
39	0.00127	97 912	124	97 851	4 033 450	41.19
40	0.00138	97 788	135	97 722	3 935 599	40.25
41	0.00149	97 653	146	97 582	3 837 878	39.3
42	0.00163	97 508	159	97 429	3 740 296	38.36
43	0.00181	97 349	176	97 262	3 642 867	37.42
44	0.00201	97 173	195	97 077	3 545 604	36.49
45	0.00223	96 977	216	96 871	3 448 527	35.56
46	0.00245	96 761	237	96 644	3 351 656	34.64
47	0.00267	96 524	257	96 397	3 255 012	33.72
48	0.00289	96 266	279	96 129	3 158 616	32.81
49	0.00315	95 988	302	95 839	3 062 487	31.91

簡易生命表  
FOR JAPAN 2005

MALE

年齢 $x$	死亡率 ${}^nq_x$	生存数 $l_x$	死亡数 ${}^nd_x$	定常人口		平均余命 $e_x$
				${}^nL_x$	$T_x$	
50	0.00344	95 686	329	95 524	2 966 648	31
51	0.00376	95 357	359	95 180	2 871 125	30.11
52	0.00413	94 998	392	94 805	2 775 945	29.22
53	0.00455	94 606	430	94 394	2 681 140	28.34
54	0.005	94 176	471	93 944	2 586 746	27.47
55	0.00551	93 705	516	93 451	2 492 802	26.6
56	0.00608	93 189	566	92 910	2 399 351	25.75
57	0.00663	92 622	614	92 319	2 306 441	24.9
58	0.00718	92 008	661	91 682	2 214 122	24.06
59	0.0078	91 347	712	90 996	2 122 440	23.23
60	0.0085	90 635	771	90 255	2 031 444	22.41
61	0.0093	89 865	836	89 452	1 941 189	21.6
62	0.01014	89 029	903	88 583	1 851 737	20.8
63	0.01098	88 126	968	87 647	1 763 154	20.01
64	0.01173	87 158	1 023	86 651	1 675 507	19.22
65	0.01254	86 135	1 080	85 600	1 588 856	18.45
66	0.01356	85 055	1 153	84 485	1 503 256	17.67
67	0.0148	83 901	1 242	83 288	1 418 771	16.91
68	0.01626	82 660	1 344	81 997	1 335 483	16.16
69	0.01792	81 316	1 457	80 597	1 253 486	15.42
70	0.01985	79 859	1 585	79 078	1 172 889	14.69
71	0.02212	78 274	1 731	77 421	1 093 811	13.97
72	0.02476	76 542	1 895	75 609	1 016 390	13.28
73	0.0277	74 647	2 068	73 628	940 781	12.6
74	0.03092	72 579	2 244	71 472	867 153	11.95
75	0.03449	70 335	2 426	69 138	795 681	11.31
76	0.0384	67 910	2 608	66 621	726 543	10.7
77	0.04262	65 302	2 783	63 925	659 922	10.11
78	0.04718	62 519	2 950	61 058	595 997	9.53
79	0.0522	59 569	3 110	58 028	534 939	8.98
80	0.05786	56 460	3 267	54 839	476 912	8.45
81	0.06401	53 193	3 405	51 501	422 073	7.93
82	0.07076	49 788	3 523	48 035	370 571	7.44
83	0.07816	46 265	3 616	44 464	322 536	6.97
84	0.08658	42 649	3 692	40 808	278 072	6.52
85	0.09626	38 956	3 750	37 085	237 264	6.09
86	0.10701	35 206	3 768	33 322	200 179	5.69
87	0.1188	31 439	3 735	29 566	166 857	5.31
88	0.13101	27 704	3 629	25 878	137 291	4.96
89	0.14386	24 075	3 463	22 327	111 414	4.63
90	0.15738	20 611	3 244	18 969	89 087	4.32
91	0.17158	17 367	2 980	15 854	70 118	4.04
92	0.18648	14 387	2 683	13 020	54 264	3.77
93	0.2021	11 704	2 366	10 495	41 244	3.52
94	0.21845	9 339	2 040	8 292	30 749	3.29
95	0.23555	7 299	1 719	6 413	22 457	3.08
96	0.25339	5 580	1 414	4 848	16 044	2.88
97	0.27198	4 166	1 133	3 577	11 196	2.69
98	0.29133	3 033	884	2 572	7 619	2.51
99	0.31143	2 149	669	1 798	5 048	2.35
100	0.33227	1 480	492	1 221	3 249	2.2
101	0.35382	988	350	803	2 029	2.05
102	0.37607	639	240	511	1 226	1.92
103	0.39899	398	159	313	715	1.8
104	0.42254	239	101	185	402	1.68
105 ~	1	138	138	217	217	1.57

注： ${}^nq_x$ 等の生命表諸関数については「2 生命関数」を参照。

女

年齢 $x$	死亡率 ${}^nq_x$	生存数 $l_x$	死亡数 ${}^nd_x$	定常人口		平均余命 $e_x$
				${}^nL_x$	$T_x$	
0 (週)	0.00091	100 000	91	1 917	8 580 687	85.81
1	0.00013	99 909	13	1 916	8 578 770	85.87
2	0.00011	99 895	11	1 916	8 576 854	85.86
3	0.00009	99 884	9	1 915	8 574 938	85.85
4	0.00025	99 875	25	8 983	8 573 023	85.84
2 (月)	0.00019	99 850	19	8 320	8 564 040	85.77
3	0.0004	99 830	39	24 952	8 555 720	85.7
6	0.00039	99 791	39	49 885	8 530 768	85.49
0 (年)	0.00248	100 000	248	99 804	8 580 687	85.81
1	0.00036	99 752	36	99 733	8 480 883	85.02
2	0.00025	99 716	25	99 703	8 381 150	84.05
3	0.00017	99 690	17	99 681	8 281 447	83.07
4	0.00013	99 673	13	99 667	8 181 765	82.09
5	0.00011	99 661	10	99 655	8 082 098	81.1
6	0.0001	99 650	10	99 645	7 982 443	80.1
7	0.00009	99 641	9	99 636	7 882 797	79.11
8	0.00008	99 632	8	99 628	7 783 161	78.12
9	0.00007	99 624	7	99 620	7 683 533	77.13
10	0.00007	99 616	7	99 613	7 583 913	76.13
11	0.00007	99 609	7	99 606	7 484 300	75.14
12	0.00007	99 603	7	99 599	7 384 694	74.14
13	0.00008	99 596	8	99 592	7 285 095	73.15
14	0.0001	99 588	10	99 583	7 185 503	72.15
15	0.00012	99 578	12	99 573	7 085 919	71.16
16	0.00014	99 567	14	99 560	6 986 347	70.17
17	0.00018	99 553	18	99 544	6 886 787	69.18
18	0.00021	99 535	21	99 525	6 787 242	68.19
19	0.00025	99 514	25	99 502	6 687 718	67.2
20	0.00027	99 489	27	99 476	6 588 216	66.22
21	0.00028	99 462	28	99 449	6 488 740	65.24
22	0.00029	99 435	28	99 421	6 389 291	64.26
23	0.0003	99 406	29	99 392	6 289 871	63.27
24	0.00031	99 377	31	99 361	6 190 479	62.29
25	0.00032	99 346	32	99 330	6 091 118	61.31
26	0.00033	99 314	33	99 298	5 991 788	60.33
27	0.00034	99 281	34	99 265	5 892 490	59.35
28	0.00035	99 248	34	99 231	5 793 226	58.37
29	0.00035	99 213	35	99 196	5 693 995	57.39
30	0.00036	99 178	36	99 160	5 594 799	56.41
31	0.00037	99 143	37	99 124	5 495 639	55.43
32	0.00039	99 106	39	99 086	5 396 514	54.45
33	0.00043	99 067	42	99 046	5 297 428	53.47
34	0.00046	99 024	46	99 002	5 198 382	52.5
35	0.0005	98 978	50	98 954	5 099 380	51.52
36	0.00054	98 929	53	98 902	5 000 427	50.55
37	0.00058	98 875	57	98 847	4 901 524	49.57
38	0.00063	98 818	62	98 788	4 802 677	48.6
39	0.00068	98 756	67	98 723	4 703 889	47.63
40	0.00074	98 689	73	98 653	4 605 167	46.66
41	0.00081	98 615	80	98 576	4 506 514	45.7
42	0.00087	98 536	86	98 493	4 407 938	44.73
43	0.00094	98 450	92	98 404	4 309 445	43.77
44	0.00101	98 357	100	98 308	4 211 041	42.81
45	0.00111	98 258	109	98 204	4 112 732	41.86
46	0.00121	98 149	119	98 090	4 014 528	40.9
47	0.00133	98 030	130	97 966	3 916 438	39.95
48	0.00146	97 900	143	97 829	3 818 473	39
49	0.00161	97 757	157	97 679	3 720 643	38.06

FEMALE

年齢 $x$	死亡率 ${}^nq_x$	生存数 $l_x$	死亡数 $nd_x$	定常人口		平均余命 $e_x$
				${}^nL_x$	$T_x$	
50	0.00176	97 599	172	97 514	3 622 964	37.12
51	0.00192	97 427	187	97 335	3 525 450	36.19
52	0.00205	97 240	199	97 142	3 428 115	35.25
53	0.00217	97 041	211	96 937	3 330 973	34.33
54	0.00231	96 831	224	96 720	3 234 036	33.4
55	0.00249	96 607	241	96 488	3 137 316	32.48
56	0.00273	96 366	263	96 237	3 040 828	31.55
57	0.00297	96 103	285	95 963	2 944 591	30.64
58	0.0032	95 818	306	95 667	2 848 628	29.73
59	0.0034	95 512	325	95 351	2 752 962	28.82
60	0.00358	95 187	341	95 018	2 657 611	27.92
61	0.00378	94 846	358	94 669	2 562 593	27.02
62	0.00402	94 488	380	94 300	2 467 924	26.12
63	0.00433	94 108	408	93 907	2 373 624	25.22
64	0.0047	93 701	441	93 483	2 279 716	24.33
65	0.00515	93 260	480	93 024	2 186 233	23.44
66	0.00569	92 780	528	92 520	2 093 209	22.56
67	0.0063	92 252	581	91 966	2 000 689	21.69
68	0.00697	91 671	639	91 356	1 908 723	20.82
69	0.00772	91 032	703	90 686	1 817 367	19.96
70	0.00857	90 329	774	89 948	1 726 681	19.12
71	0.00954	89 555	854	89 135	1 636 733	18.28
72	0.01072	88 700	951	88 234	1 547 599	17.45
73	0.01209	87 750	1 061	87 229	1 459 365	16.63
74	0.01358	86 689	1 177	86 110	1 372 136	15.83
75	0.0152	85 512	1 300	84 873	1 286 026	15.04
76	0.01702	84 212	1 434	83 507	1 201 153	14.26
77	0.01913	82 778	1 584	82 000	1 117 646	13.5
78	0.02162	81 195	1 755	80 332	1 035 646	12.76
79	0.02459	79 439	1 954	78 480	955 314	12.03
80	0.02812	77 486	2 179	76 416	876 834	11.32
81	0.03216	75 307	2 422	74 117	800 418	10.63
82	0.03691	72 886	2 691	71 563	726 300	9.96
83	0.04227	70 195	2 967	68 735	654 737	9.33
84	0.0483	67 228	3 247	65 628	586 002	8.72
85	0.05514	63 981	3 528	62 240	520 374	8.13
86	0.06285	60 453	3 800	58 575	458 134	7.58
87	0.07148	56 653	4 050	54 648	399 559	7.05
88	0.08121	52 604	4 272	50 484	344 911	6.56
89	0.09191	48 332	4 442	46 122	294 427	6.09
90	0.10333	43 889	4 535	41 626	248 305	5.66
91	0.11542	39 354	4 542	37 080	206 679	5.25
92	0.12893	34 812	4 488	32 559	169 598	4.87
93	0.14275	30 323	4 329	28 142	137 039	4.52
94	0.15774	25 995	4 100	23 923	108 897	4.19
95	0.17379	21 894	3 805	19 965	84 974	3.88
96	0.19094	18 089	3 454	16 331	65 009	3.59
97	0.20924	14 635	3 062	13 070	48 678	3.33
98	0.22871	11 573	2 647	10 214	35 608	3.08
99	0.2494	8 926	2 226	7 778	25 394	2.84
100	0.27133	6 700	1 818	5 758	17 615	2.63
101	0.29451	4 882	1 438	4 133	11 857	2.43
102	0.31894	3 444	1 099	2 869	7 724	2.24
103	0.34462	2 346	808	1 920	4 856	2.07
104	0.37151	1 537	571	1 234	2 936	1.91
105 ~	1	966	966	1 702	1 702	1.76

注： ${}^nq_x$ 等の生命表諸関数については「2 生命関数」を参照。

「平成18年簡易生命表」(厚生労働省大臣官房統計情報部)から転載

第6表 作成に用いた統計資料

(1) 平成18年7月1日現在 男女別・各歳別日本人人口(推計)

男

年齢	福島県	県北	県中	県南	会津	南会津	相双	いわき
0	8,957	2,138	2,605	652	1,028	119	868	1,547
1	8,990	2,111	2,556	675	1,135	111	897	1,505
2	9,313	2,195	2,664	745	1,133	106	928	1,542
3	9,578	2,283	2,751	733	1,159	122	909	1,621
4	9,964	2,447	2,783	818	1,238	145	964	1,569
5	10,373	2,568	2,848	826	1,257	132	1,025	1,717
6	10,269	2,526	2,776	822	1,287	125	976	1,757
7	10,589	2,454	2,949	838	1,377	144	973	1,854
8	10,408	2,575	2,874	846	1,307	127	927	1,752
9	10,552	2,527	2,853	826	1,386	140	1,034	1,786
10	10,723	2,612	2,934	839	1,383	166	1,001	1,788
11	11,059	2,676	2,952	853	1,441	161	1,060	1,916
12	11,298	2,699	3,117	856	1,469	158	1,088	1,911
13	11,360	2,771	3,101	851	1,478	167	1,105	1,887
14	11,641	2,701	3,242	864	1,571	183	1,119	1,961
15	11,721	2,855	3,174	912	1,553	163	1,095	1,969
16	12,180	2,860	3,261	929	1,717	174	1,166	2,073
17	12,653	2,965	3,427	979	1,747	172	1,220	2,143
18	11,551	2,762	3,339	894	1,422	144	1,119	1,871
19	10,448	2,591	3,382	722	1,190	81	889	1,593
20	9,999	2,467	3,447	681	983	60	778	1,583
21	10,272	2,587	3,450	708	1,012	83	794	1,638
22	10,397	2,534	3,505	763	1,066	82	818	1,629
23	10,691	2,606	3,419	845	1,147	95	967	1,612
24	10,771	2,532	3,406	875	1,217	120	920	1,701
25	11,225	2,638	3,430	936	1,198	112	1,109	1,802
26	11,903	2,842	3,595	923	1,322	132	1,090	1,999
27	11,924	2,861	3,598	923	1,294	125	1,105	2,018
28	12,582	2,977	3,618	1,000	1,506	132	1,225	2,124
29	12,987	3,192	3,763	951	1,510	155	1,241	2,175
30	13,401	3,236	3,937	1,016	1,419	175	1,262	2,356
31	13,822	3,349	4,114	978	1,559	136	1,317	2,369
32	13,913	3,390	4,056	1,143	1,438	161	1,337	2,388
33	13,843	3,455	3,966	993	1,506	150	1,323	2,450
34	13,193	3,348	3,780	946	1,407	168	1,175	2,369
35	12,811	3,338	3,701	901	1,398	164	1,097	2,212
36	12,573	3,109	3,623	900	1,383	172	1,155	2,231
37	12,321	3,027	3,462	880	1,398	160	1,133	2,261
38	12,479	3,006	3,551	918	1,470	167	1,110	2,257
39	11,994	2,944	3,422	905	1,478	167	1,002	2,076
40	10,863	2,665	3,035	878	1,270	153	956	1,906
41	12,751	3,133	3,759	898	1,515	166	1,117	2,163
42	12,662	3,046	3,555	943	1,620	195	1,161	2,142
43	12,891	3,034	3,592	966	1,642	200	1,170	2,287
44	12,810	3,024	3,619	983	1,672	197	1,202	2,113
45	13,454	3,061	3,816	1,091	1,816	212	1,224	2,234
46	13,661	3,211	3,779	1,022	1,795	218	1,336	2,300
47	14,486	3,308	4,054	1,239	1,907	206	1,373	2,399
48	13,883	3,257	3,862	1,086	1,886	231	1,343	2,218
49	14,147	3,220	3,917	1,174	1,944	266	1,427	2,199

## 男

年齢	福島県	県北	県中	県南	会津	南会津	相双	いわき
50	14,875	3,477	4,099	1,265	1,901	214	1,526	2,393
51	15,285	3,533	4,156	1,224	2,119	206	1,478	2,569
52	15,444	3,693	4,177	1,176	2,055	251	1,580	2,512
53	16,356	3,841	4,296	1,315	2,099	256	1,738	2,811
54	16,761	3,938	4,432	1,313	2,271	261	1,756	2,790
55	17,795	4,413	4,562	1,388	2,356	291	1,800	2,985
56	18,776	4,542	4,966	1,374	2,543	266	1,867	3,218
57	18,043	4,471	4,660	1,298	2,411	275	1,904	3,024
58	18,873	4,822	4,823	1,342	2,342	316	1,952	3,276
59	14,380	3,372	3,799	1,052	2,035	217	1,500	2,405
60	8,568	2,167	2,226	614	1,051	119	870	1,521
61	11,021	2,747	2,851	795	1,418	184	1,026	2,000
62	13,729	3,478	3,468	936	1,723	243	1,332	2,549
63	12,154	3,065	3,046	822	1,536	209	1,158	2,318
64	12,647	3,220	3,086	899	1,659	212	1,231	2,340
65	11,961	2,948	2,925	825	1,591	233	1,194	2,245
66	11,212	2,739	2,712	739	1,556	230	1,116	2,120
67	9,862	2,455	2,402	722	1,376	184	923	1,800
68	11,502	2,828	2,766	801	1,701	231	1,151	2,024
69	10,984	2,761	2,686	796	1,579	258	1,061	1,843
70	11,240	2,790	2,721	780	1,657	240	1,141	1,911
71	10,639	2,659	2,551	735	1,624	264	994	1,812
72	10,472	2,605	2,503	772	1,497	245	1,093	1,757
73	10,734	2,685	2,536	745	1,653	264	1,068	1,783
74	10,302	2,557	2,473	708	1,521	266	1,017	1,760
75	10,247	2,531	2,378	760	1,602	237	1,071	1,668
76	9,222	2,235	2,121	708	1,475	200	939	1,544
77	9,232	2,248	2,316	679	1,454	211	909	1,415
78	8,388	2,194	1,869	622	1,291	206	858	1,348
79	8,050	2,023	1,893	621	1,247	186	806	1,274
80	7,552	1,935	1,676	509	1,225	186	767	1,254
81	6,108	1,476	1,429	421	1,038	138	637	969
82	5,150	1,327	1,139	339	864	140	521	820
83	4,213	1,027	952	304	698	116	445	671
84	3,816	932	880	273	605	100	400	626
85	3,421	829	781	228	563	110	339	571
86	2,808	719	641	180	455	65	290	458
87	2,104	491	461	138	339	70	240	365
88	1,745	397	391	123	312	62	179	281
89	1,500	347	367	107	260	36	163	220
90	1,252	301	264	90	211	38	150	198
91	1,018	279	217	67	160	23	99	173
92	795	184	173	72	134	23	95	114
93	542	156	106	31	74	21	66	88
94	439	130	85	29	67	14	49	65
95	284	75	59	20	36	12	34	48
96	208	52	38	12	34	4	28	40
97	119	32	17	10	21	4	12	23
98	82	14	24	5	11	2	16	10
99	60	13	18	4	3	5	9	8
100以上	60	17	14	3	8	2	7	9
計	1,010,366	245,483	274,650	75,736	130,517	15,746	97,235	170,999

(注) 四捨五入により整数表示しているため、計が合わないことがある。

## 女

年齢	福島県	県北	県中	県南	会津	南会津	相双	いわき
0	8,420	1,979	2,396	651	959	120	842	1,473
1	8,656	2,002	2,504	644	1,060	98	860	1,488
2	8,842	2,087	2,540	679	1,068	106	859	1,503
3	9,201	2,211	2,543	716	1,103	125	918	1,585
4	9,580	2,273	2,687	722	1,202	121	917	1,658
5	9,756	2,367	2,725	718	1,229	125	904	1,688
6	9,615	2,257	2,698	748	1,275	127	926	1,584
7	10,000	2,484	2,758	785	1,233	143	899	1,698
8	9,933	2,359	2,675	781	1,259	137	978	1,744
9	10,337	2,472	2,840	797	1,336	145	957	1,790
10	10,305	2,506	2,848	794	1,340	154	942	1,721
11	10,562	2,503	2,889	795	1,382	143	1,019	1,831
12	10,726	2,710	2,876	767	1,364	181	1,039	1,789
13	10,856	2,519	2,996	838	1,516	159	1,036	1,792
14	11,253	2,589	3,095	849	1,535	170	1,063	1,952
15	10,908	2,604	2,981	832	1,504	163	1,073	1,751
16	11,603	2,815	3,197	845	1,629	180	1,067	1,870
17	12,033	2,955	3,298	927	1,676	169	1,137	1,871
18	11,471	2,821	3,314	823	1,459	133	1,040	1,881
19	10,180	2,865	3,011	710	1,163	86	839	1,506
20	9,288	2,617	2,814	642	964	41	779	1,431
21	9,607	2,665	2,986	661	1,002	43	762	1,488
22	9,375	2,602	2,797	647	1,053	65	769	1,442
23	10,199	2,624	3,121	738	1,123	100	844	1,649
24	10,640	2,720	3,184	790	1,189	93	928	1,736
25	10,743	2,813	3,179	783	1,185	90	932	1,761
26	11,309	2,883	3,419	827	1,287	105	970	1,818
27	11,466	2,890	3,447	838	1,216	113	1,052	1,910
28	12,084	2,997	3,608	879	1,329	133	1,115	2,023
29	12,173	3,057	3,560	915	1,328	129	1,156	2,028
30	12,615	3,116	3,702	860	1,508	135	1,200	2,094
31	13,340	3,421	3,801	935	1,477	142	1,293	2,271
32	13,318	3,471	3,836	915	1,486	151	1,153	2,306
33	13,262	3,439	3,813	981	1,461	123	1,171	2,274
34	12,794	3,419	3,630	849	1,355	141	1,091	2,309
35	12,276	3,109	3,501	816	1,397	161	1,093	2,199
36	12,226	3,049	3,538	818	1,420	157	1,090	2,154
37	12,262	3,227	3,487	844	1,392	158	1,037	2,117
38	12,455	3,120	3,513	878	1,532	148	1,088	2,176
39	12,161	2,976	3,492	848	1,535	148	1,028	2,134
40	11,106	2,761	3,162	759	1,310	122	1,035	1,957
41	12,595	3,058	3,635	922	1,561	157	1,087	2,175
42	12,227	2,935	3,505	833	1,585	162	1,114	2,093
43	12,660	3,112	3,540	867	1,660	174	1,095	2,212
44	12,716	3,098	3,537	1,012	1,687	174	1,140	2,068
45	13,236	3,048	3,747	1,044	1,798	177	1,271	2,151
46	13,480	3,188	3,660	1,076	1,800	172	1,324	2,260
47	14,140	3,347	3,875	1,091	1,868	220	1,416	2,323
48	13,580	3,245	3,859	1,028	1,751	173	1,307	2,217
49	13,951	3,360	3,880	1,132	1,849	222	1,339	2,169

## 女

年齢	福島県	県北	県中	県南	会津	南会津	相双	いわき
50	14,530	3,413	4,069	1,142	1,873	199	1,461	2,373
51	14,796	3,638	3,923	1,129	2,043	210	1,456	2,397
52	14,828	3,622	3,998	1,094	1,949	248	1,471	2,446
53	15,745	3,865	4,074	1,192	2,093	232	1,577	2,712
54	16,463	4,034	4,355	1,174	2,125	220	1,684	2,871
55	17,028	4,308	4,442	1,265	2,206	224	1,635	2,948
56	17,595	4,332	4,608	1,288	2,307	222	1,758	3,080
57	16,951	4,246	4,363	1,124	2,066	248	1,801	3,103
58	17,840	4,560	4,523	1,189	2,302	239	1,743	3,284
59	13,546	3,350	3,582	921	1,805	204	1,306	2,378
60	8,491	2,249	2,119	550	1,067	142	772	1,592
61	11,107	2,917	2,761	752	1,423	169	1,103	1,982
62	13,892	3,546	3,484	882	1,776	229	1,295	2,680
63	12,696	3,215	3,117	857	1,674	245	1,198	2,390
64	13,448	3,503	3,304	858	1,769	249	1,201	2,564
65	13,024	3,214	3,147	815	1,930	253	1,270	2,395
66	12,556	3,083	3,116	815	1,880	218	1,161	2,283
67	11,214	2,639	2,704	808	1,716	233	1,062	2,052
68	13,448	3,248	3,292	932	2,112	280	1,228	2,356
69	13,143	3,170	3,207	894	1,925	282	1,309	2,356
70	13,732	3,313	3,294	979	2,092	277	1,341	2,436
71	13,374	3,140	3,295	964	2,111	290	1,290	2,284
72	13,432	3,235	3,146	1,012	2,095	301	1,443	2,200
73	13,715	3,271	3,268	1,010	2,210	313	1,335	2,308
74	13,364	3,168	3,191	955	2,180	280	1,396	2,194
75	13,346	3,219	3,104	1,002	2,114	306	1,414	2,187
76	12,523	3,022	2,883	937	2,068	303	1,348	1,962
77	12,788	3,071	3,046	937	2,133	287	1,367	1,947
78	11,917	2,822	2,715	926	2,019	249	1,275	1,911
79	11,871	2,733	2,870	875	1,998	283	1,247	1,865
80	11,934	2,945	2,718	848	1,967	231	1,275	1,950
81	10,368	2,418	2,379	751	1,748	278	1,120	1,674
82	9,362	2,269	2,071	643	1,652	231	958	1,538
83	8,297	1,990	1,865	592	1,454	223	819	1,354
84	7,909	1,815	1,749	568	1,406	221	803	1,347
85	7,037	1,627	1,561	526	1,211	200	726	1,186
86	5,966	1,393	1,391	396	1,033	163	635	955
87	5,020	1,139	1,127	343	892	162	513	844
88	4,280	999	940	298	766	114	453	710
89	3,735	863	877	258	671	101	377	588
90	3,535	744	832	238	622	124	376	599
91	2,816	653	623	224	497	71	286	462
92	2,415	529	541	179	425	74	297	370
93	1,798	432	378	131	338	57	166	296
94	1,441	309	355	122	262	50	148	195
95	1,119	244	240	63	224	44	115	189
96	756	199	166	49	134	26	61	121
97	590	135	133	45	112	12	65	88
98	392	93	77	26	74	12	41	69
99	271	81	50	14	38	10	35	43
100以上	346	72	76	22	56	17	43	60
計	1,069,311	262,840	284,848	77,263	144,043	16,770	102,253	181,294

(注) 四捨五入により整数表示しているため、計が合わないことがある。

## (2) 平成16~19年男女別・年齢別年間死亡数(福島県)

男			
年齢	平成17年	平成18年	平成19年
0週	8	8	10
1	2	0	1
2	0	0	0
3	2	2	1
4	3	2	3
2月	3	3	1
3	4	2	1
6	5	1	10
0	27	18	27
1	6	1	2
2	3	0	1
3	3	1	2
4	2	0	2
5	5	3	1
6	3	2	2
7	0	1	0
8	1	0	0
9	0	0	0
10	3	1	0
11	1	1	2
12	1	2	0
13	0	1	3
14	2	4	2
15	0	4	1
16	3	1	1
17	7	4	2
18	3	3	8
19	6	8	3
20	6	11	8
21	5	7	2
22	10	14	7
23	10	7	6
24	9	11	5
25	5	13	7
26	13	11	9
27	10	8	10
28	12	7	5
29	7	10	10

女			
年齢	平成17年	平成18年	平成19年
0週	7	9	6
1	1	0	0
2	0	0	0
3	0	0	1
4	1	4	3
2月	1	4	2
3	2	1	2
6	3	5	3
0	15	23	17
1	1	1	2
2	4	0	1
3	3	2	3
4	2	2	0
5	1	1	0
6	1	1	0
7	2	1	0
8	1	1	0
9	1	0	0
10	2	0	0
11	1	0	0
12	2	1	1
13	1	1	0
14	2	0	0
15	0	0	1
16	2	2	1
17	0	5	4
18	0	3	1
19	5	2	6
20	3	5	4
21	3	6	8
22	2	9	5
23	6	2	4
24	4	6	4
25	0	4	4
26	4	7	4
27	3	2	4
28	4	2	6
29	1	4	6

男			
年齢	平成17年	平成18年	平成19年
30	9	13	12
31	16	5	12
32	15	18	9
33	12	9	12
34	15	19	11
35	17	17	14
36	23	13	25
37	9	19	17
38	11	24	18
39	17	18	17
40	32	12	26
41	21	17	19
42	23	30	27
43	29	29	18
44	32	34	33
45	27	34	30
46	34	41	26
47	44	41	42
48	45	48	41
49	51	32	48
50	51	55	56
51	60	66	53
52	74	60	52
53	97	90	64
54	110	92	80
55	107	96	89
56	121	128	122
57	145	112	139
58	109	123	128
59	77	112	148
60	119	86	126
61	134	112	111
62	139	148	121
63	131	128	135
64	157	161	162
65	141	150	142
66	138	154	161
67	194	173	170
68	211	197	179
69	245	202	249

女			
年齢	平成17年	平成18年	平成19年
30	8	3	6
31	8	4	4
32	6	4	4
33	10	6	1
34	6	11	5
35	4	6	6
36	7	3	7
37	13	11	6
38	3	13	8
39	12	7	14
40	8	7	8
41	8	12	6
42	16	8	11
43	12	13	9
44	15	19	12
45	8	13	13
46	19	16	17
47	29	16	19
48	18	22	17
49	24	37	22
50	20	27	22
51	31	27	31
52	34	32	33
53	41	34	38
54	42	42	46
55	50	44	41
56	44	49	47
57	60	48	50
58	51	57	54
59	28	49	56
60	40	39	49
61	51	37	34
62	47	53	51
63	53	61	60
64	66	57	44
65	73	68	63
66	74	68	82
67	95	81	77
68	114	87	72
69	103	105	104

男			
年齢	平成17年	平成18年	平成19年
70	269	227	206
71	260	247	298
72	315	304	284
73	335	315	270
74	368	363	331
75	364	381	339
76	448	389	430
77	439	404	372
78	453	451	450
79	465	455	428
80	458	450	457
81	384	424	457
82	359	397	433
83	357	347	435
84	388	335	390
85	348	325	357
86	309	338	368
87	281	231	335
88	257	245	242
89	239	231	211
90	229	214	252
91	200	203	186
92	169	152	165
93	124	116	137
94	110	106	114
95	85	88	83
96	66	57	69
97	61	39	56
98	31	37	39
99	17	21	26
100以上	23	25	41
計	11,416	10,989	11,333

女			
年齢	平成17年	平成18年	平成19年
70	114	124	107
71	148	122	117
72	154	144	145
73	181	171	163
74	187	202	178
75	205	211	176
76	225	227	222
77	220	211	232
78	267	244	254
79	265	278	283
80	342	307	303
81	335	375	389
82	344	332	343
83	381	359	412
84	392	407	370
85	385	425	439
86	324	392	468
87	382	353	464
88	372	384	426
89	411	370	411
90	415	376	430
91	380	356	407
92	287	338	358
93	328	310	359
94	266	273	249
95	218	230	231
96	193	178	204
97	148	141	162
98	90	112	111
99	55	63	92
100以上	124	135	166
計	9,565	9,539	10,006

## (3) 平成15～18年男女別・月別出生数

H16年	男	女
1月	772	713
2月	766	710
3月	757	761
4月	790	750
5月	794	749
6月	747	715
7月	870	819
8月	789	821
9月	830	797
10月	793	689
11月	740	681
12月	772	681
計	9,420	8,886

H18年	男	女
1月	740	669
2月	684	624
3月	767	697
4月	731	709
5月	812	760
6月	717	770
7月	800	764
8月	789	752
9月	723	709
10月	713	706
11月	726	743
12月	749	687
計	8,951	8,590

H17年	男	女
1月	761	771
2月	664	648
3月	729	725
4月	765	738
5月	733	721
6月	732	699
7月	845	684
8月	745	737
9月	819	732
10月	738	748
11月	690	650
12月	787	677
計	9,008	8,530

H18年	男	女
1月	750	683
2月	602	657
3月	722	693
4月	719	700
5月	779	685
6月	749	648
7月	807	764
8月	719	725
9月	766	695
10月	777	698
11月	697	686
12月	708	672
計	8,795	8,306

付録 生命表の基礎

1 平均寿命は平均死亡年齢？

「昔は人生 50 年、今や人生 80 年の時代と言われ・・・」などと話の前置きとしてもよく耳にするこの「人生 80 年」とは、一体どんな数値なのでしょう？ おそらく話し手の念頭にあるのは、「平成〇〇年、男の平均寿命は 77. □□、女の平均寿命は 84. □□」として報道される「平均寿命」の数値だったのではないのでしょうか。それではさらに、この「平均寿命」はどうやって計算するのでしょうか？ 「ある年に亡くなった方々の平均死亡年齢」とお考えの方もいるのではないのでしょうか・・・。

残念ですが、それは間違いです。以下に例をあげて考えてみましょう。

	0 歳児の人口	乳児死亡者数 (1 歳未満の死亡)	全死亡者数	※80 歳の死亡者数
A 町	10,000	100	100	0
B 町	100	10	100	90

(平成△△年)

極端な数値をあげていますが、A 町の場合 100 人の全死亡者のうち 100 人全員が 0 歳で亡くなっていますから、死亡時年齢の平均は、

$$(0 \text{ 歳} \times 100 \text{ 人}) / 100 \text{ 人} = 0 \text{ 歳} \quad \dots \quad a$$

になります。

一方、B 町は、100 人の全死亡者のうち 10 人が 0 歳、残り 90 人が 80 歳で亡くなっているという例ですから、死亡時年齢の平均は

$$\{(0 \text{ 歳} \times 10 \text{ 人}) + (80 \text{ 歳} \times 90 \text{ 人})\} / 100 \text{ 人} = 72 \text{ 歳} \quad \dots \quad b$$

ということになります。

仮に「平均寿命＝死亡時年齢の平均」だとすると、a よりも b の方が平均寿命が長い、つまり B 町の方が保健福祉水準が高い、ということになりますが、果たしてそうでしょうか？

ここで、平均寿命を考える上で、その基礎となっている「年齢別死亡確率」を見てみることにしましょう。A 町の 0 歳児は、10,000 人の人口に対して 100 人の死亡ですから、「死亡する確率」としては、

$$100 / 10,000 = 1 / 100 \text{ (100 人のうち 1 人の死亡)}$$

となります。

これに対してB町は、100人の0歳人口で10人の死亡ですから、死亡する確率は、

$10/100$  (100人のうち10人の死亡)

となります。

乳幼児の人口が多い町はその死亡数も多くなりますから、それだけ「平均死亡年齢」が低くなってしまいます。「平均寿命」が「平均死亡年齢」のことだとしたら、「0歳児の死亡率の高い」B町の方がA町よりも「平均寿命が長い＝保健福祉水準が高い？」ということになるわけですが、そのような数値を比較する意味はあるのでしょうか？

ここで、「平均寿命」の定義について考えてみましょう。

「平成〇〇年における平均寿命は、平成〇〇年における我が国の死亡状況が今後変化しないと仮定した時、0歳の者が平均してあと何年生きられるか、を期待値として表わしたものです。」

と一般的に言われています。

どうやら「平均寿命」というのは、「平均して何歳で亡くなるか」ではなく「平均して何年生きられるか」を表わしているようです。

## 2 生命表の算出手順（「平均寿命」の考え方）

前項で、「平均寿命」は「平均して何年生きられるか」を表わす数値だということが分かりました。この項では、平均寿命の算出手順に沿って、「生命表」の各用語を解説していくことにしましょう。

### ① 死亡率

先ほど、A町B町を比較した際、A町0.01、B町0.1という0歳児の死亡確率を用いましたが、平均寿命の考え方は、この「ある年齢における死亡確率（ある年齢の死亡者数／ある年齢の人口）」を基本に据えています。

平成18年福島県男の生命表作成手順を例にとって、第1段階である「死亡率」の計算法を説明することにしましょう。

表1 例 福島県 男 平成18年

年齢	死亡者数			1年間の平均 死亡者数	平成18年 人口	粗死亡率	死亡率
	平成 17年	平成 18年	平成 19年				
	①	②	③	④ = (①+② +③) / 3	⑤	⑥ = ④ / ⑤	⑦
0歳	35	27	18	26.66	8,928	0.00298	0.00291
1歳	5	6	1	4.00	9,447	0.00042	0.00038
...	...	...	...	...	...	...	...
60歳	129	119	86	111.33	10,999	0.01012	0.01020
61歳	135	134	112	127.00	13,660	0.00929	0.01052
...	...	...	...	...	...	...	...

「死亡率」算出までの手順を略記しますと、以下のようになります。

(1) 平成17～19年の男女別・年齢別死亡者数と平成18年男女別・年齢別人口を用いて、年齢ごとの粗死亡率（死亡者数／人口）を計算する。（表1⑥）

2) 粗死亡率に各種補正を施し、死亡率を計算する。（表1⑦）

（例えば、同じ0歳児でも生後1日目なのか生後11ヶ月目なのかで異なる死亡率の計算を数学的に処理しているもの等があります。（詳しくは「生命表の作成方法」に記載しました。本稿では無視しても構いません。）

② 生存数

さて、年齢ごとの死亡率を出したところで、次の図を眺めてください。

図 1

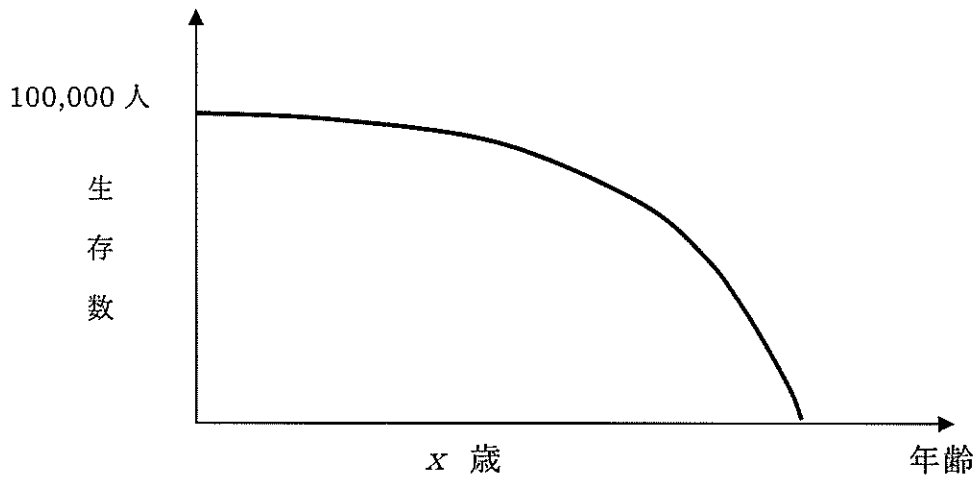

これは、当初 100,000 人であった集団が、年齢が進むにつれて徐々にその数を減じ、やがては 0 人になってしまう様子を表しています。さて、この曲線はどうやって描かれたのでしょうか。既に①の手順(2)で計算した死亡率は、この曲線にどのように関わっているのでしょうか。

例えば、100,000 の出生数のある集団を仮定してみましょう。(これは、生命表上の便宜的な仮定ですので、これを 100 人、あるいは 1 億人に仮定しても構いません。)

①の手順(2)で計算したように、0 歳児の死亡率は 0.00291 でしたが、これは当初 100,000 人であった集団が 1 歳になるまでに

$$100,000 \text{ 人} \times 0.00291 = 291 \text{ 人}$$

亡くなることを意味しています。つまり、1 歳を迎えることが出来たのは、

$$100,000 \text{ 人} - 291 \text{ 人} = 99,709 \text{ 人}$$

だったということになります。

次に、1 歳児の死亡率が 0.00038 でしたから、この 99,709 人が 2 歳になるまでに

$$99,709 \text{ 人} \times 0.00038 = 37 \text{ 人}$$

亡くなることを意味しています。つまり、2 歳を迎えることができたのは、

$$99,709 \text{ 人} - 37 \text{ 人} = 99,672 \text{ 人}$$

だったということになります。

これを最後の 1 人が死亡するまで、上記手順(2)の死亡率を用いて計算を続けて

いきますと、当初の 100,000 人が 0 人になるまでの経過、つまり生存数の推移をグラフで表現することができます。それが上の図 1 だったわけです。

③ 定常人口

次にこの図に縦軸に平行な線を何本か引いてみましょう

図 2



図 3



既に、「死亡率」を基にして算出した「生存数」が計算されていますから、図 3 に具体的な数字をあてはめて考えてみましょう。

図 4

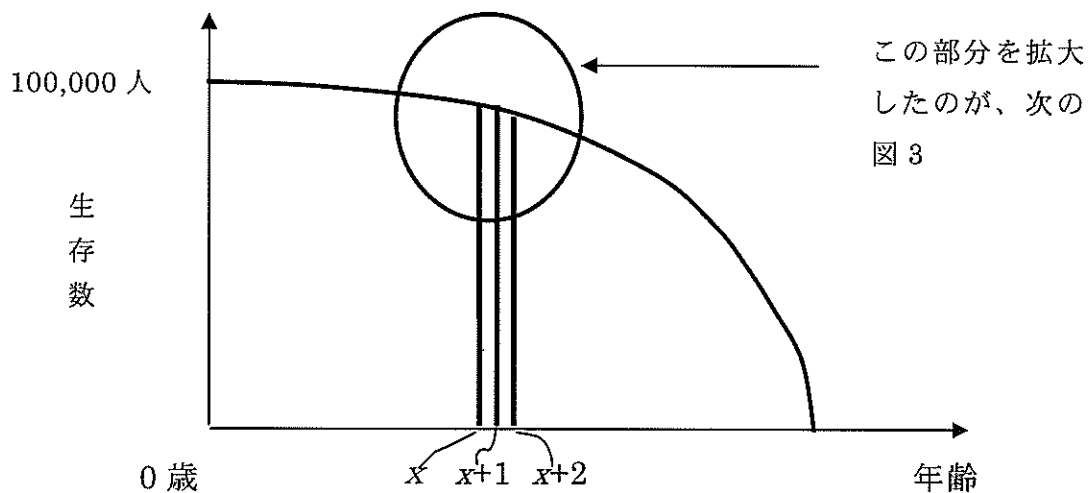
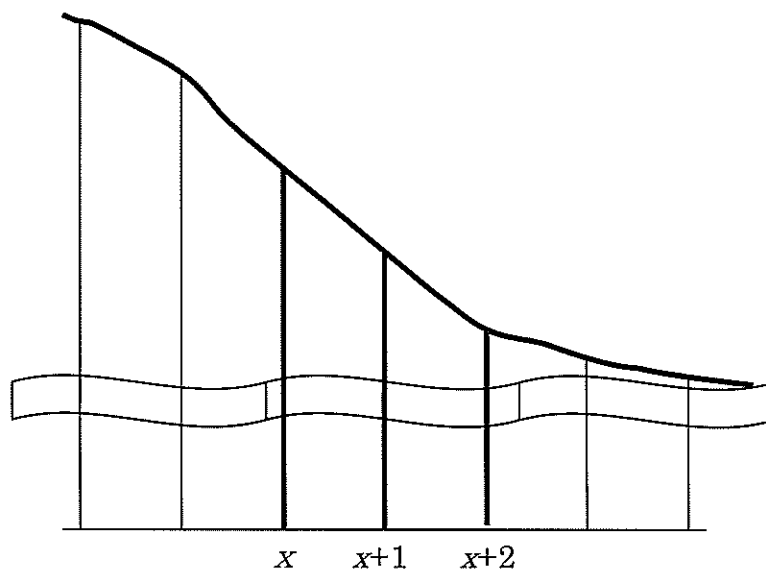
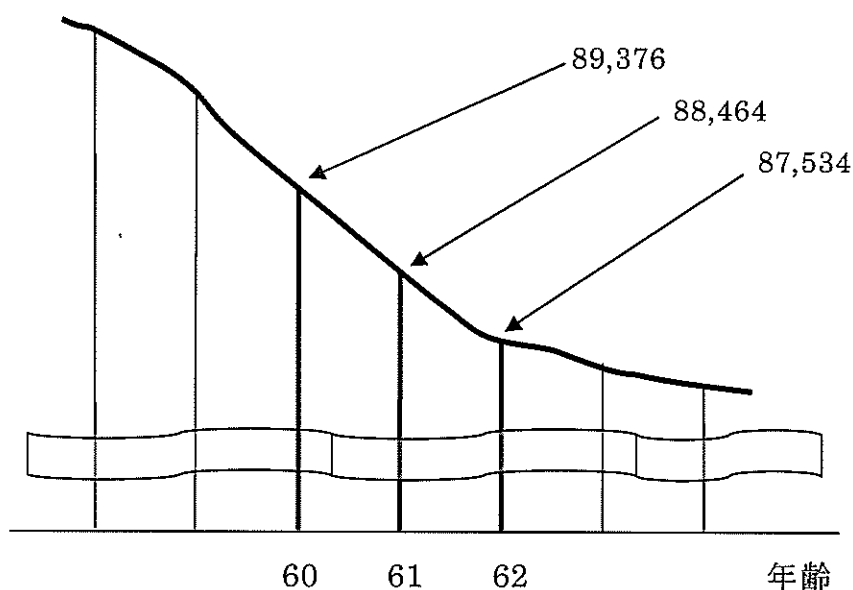

当初 100,000 人であった集団が、死亡率に従ってその数を減らし、図 4 のように、60 歳の時点で 89,376 人、61 歳で 88,464 人、62 歳で 87,534 人になることがここまでに分かっていたとします。

さてここで、図 4 の斜線部分の面積を考えてみましょう。（「なぜ、ここでその面積を計算するのか。」については、のちほど説明します。）

正確に出すには、「積分」を使うこととなりますが、ここでは  $x$  から  $x+1$  歳への変化は直線で表わされるものとみなし、斜線部分を台形とみて面積を計算します。

図 5



図 5 の面積は、

$$(89,376 + 88,464) \div 2 = 88,920$$

になるわけですが、この面積の意味は、「60 歳時点での生存者が 61 歳までの 1 年

間に生きる生存延べ年数」ということになります。このような  $x$ 歳から  $x+1$  歳までの 1 歳幅の生存年数のことを、生命表の上では「 $x$ 歳の定常人口」と表現しています。

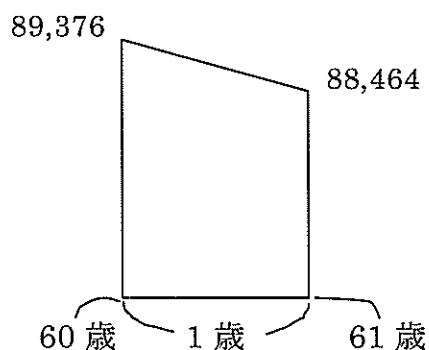
さて、このように 1 歳幅の台形に区切って考えてみますと、図の曲線と縦軸・横軸とで囲まれた全体の面積も求めることが出来そうです。

図 6

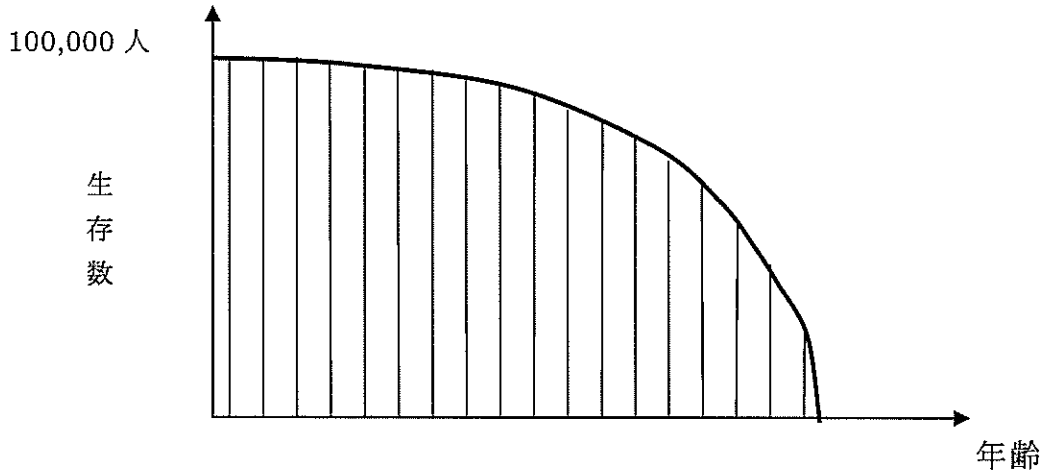

$$99,770 + 99,690 + \dots + 88,920 + \dots + 16,140 = 7,789,254$$

この 7,789,254 という数字（面積）は、「当初仮定した 100,000 人によって生きられた生存延べ年数」を表わしてるわけですが、この面積（生存延べ年数）をどう使うかが次の問題として残ります。

④ 平均寿命

ここでもう一度、先ほどの図を思い出してください。今度は横線を何本か引いてみましょう。（図 7）この横線はどういう意味があるかお分かりでしょうか？

図 7

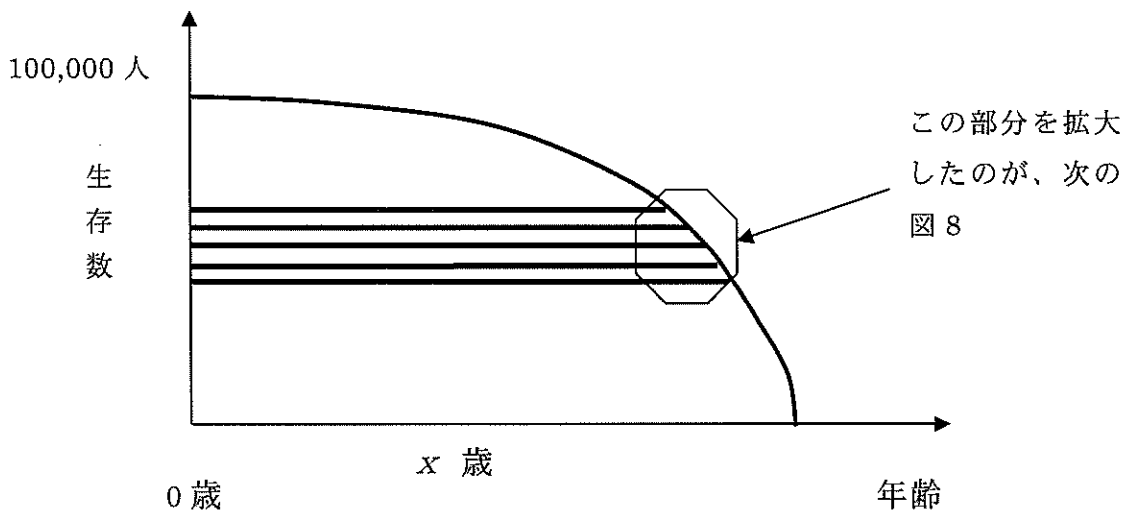

まず、この曲線の内側を横に長い短冊で区切って考えてみましょう。

0歳時点で100,000人生存していますから、仮に100,000の短冊に区切ってみれば、その一本一本は、1人の人の生存年数を表わしていることになります。一部を拡大すれば、次のようになります。

図8



横軸に平行な線を引いて100,000本の短冊に区切ってみますと、ある人は60.2歳まで、ある人は60.4歳まで、と「短冊の面積（短冊の長さ）は、ある1人の人が生存した年数を表わしている」とみることができます。

さて、「平均寿命」は「0歳の人が平均して何年生存するか」ということですから、「100,000本の短冊の面積をすべて合計したもの（生存延べ年数）を100,000で割れば、1本=1人ごとの面積（平均面積）を求めることができます。③の最後に出した

$$99,770 + 99,690 + \dots + 88,920 + \dots + 16,140 = 7,789,254$$

という短冊総面積を100,000で割った数字

$$77.89$$

これが、1人平均生きられる年数＝「平均寿命」になるわけです。

どうして「面積」を出すのだろう、という謎を抱えたまま説明してきましたが、ここでその謎が解けたのではないのでしょうか。「面積（生存延べ年数）を人数で割ること」これが平均寿命の出し方なのです。

⑤ 平均余命

「0歳の人があと何年生きられるか」これを求めるために、0歳時点の生存数100,000で0歳以降の短冊総面積を割って「平均寿命」を計算しました。では、「x歳の人があと何年生きられるか」は、どうやって求めればいいのでしょうか。その前にここではまず、用語の解説をしておかなければならないでしょう。「平均寿命」という用語は、「0歳の人があと何年生きられるか」を表わす「特別」な言葉で、「x歳の人があと何年生きられるか」を表わす用語は、「平均余命」と呼ばれているのです。

つまり、「平均余命」の中で特に「0歳の平均余命」だけを「平均寿命」としているわけです。

さて、ここでは、20歳の人々の平均余命を考えてみましょう。0歳時点の生存数100,000で0歳以降の短冊総面積を割って「0歳の平均余命」を計算したように、20歳時点での生存者数（平成17年男ですと99,295人）で、20歳以降に生存する延べ年数を割れば、20歳の人々の平均余命（20歳の人々が「平均してあと何年生存できるか」）を計算することができます。

図 9

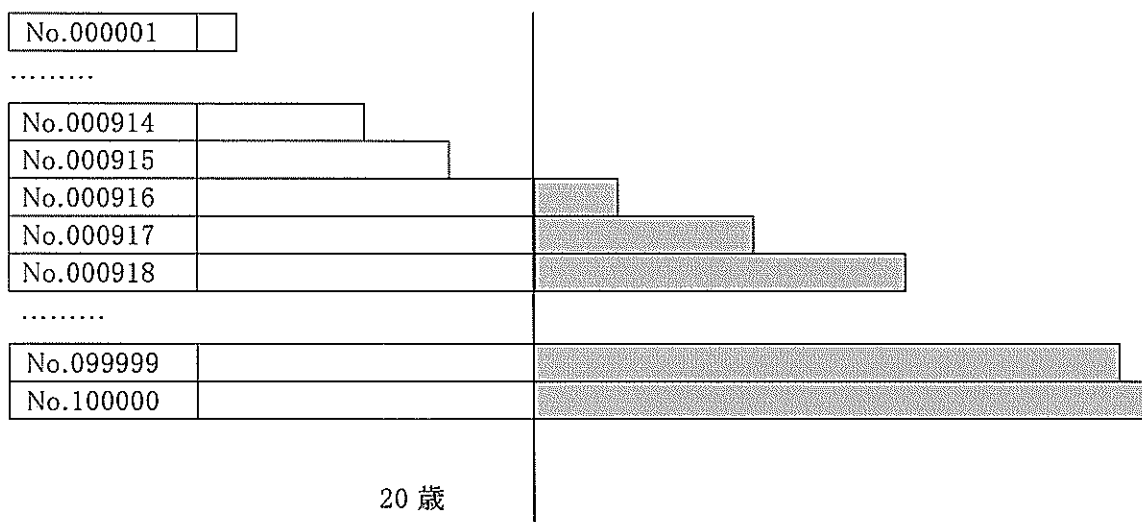

この場合、上の図 9 でいいますと、「20歳の人々の平均余命」を考える時には、No. 000001 から No. 000915 までの人をまず対象から除外しなければなりません。

「20歳の人々の平均余命」= (20歳時点の「生存者」の20歳以降の生存延べ年数) / 20歳時点の生存者数」ということですから、20歳前に亡くなっている No. 000915 までの人は「20歳の人々の平均余命」に全く影響を与えないからです。

図 10

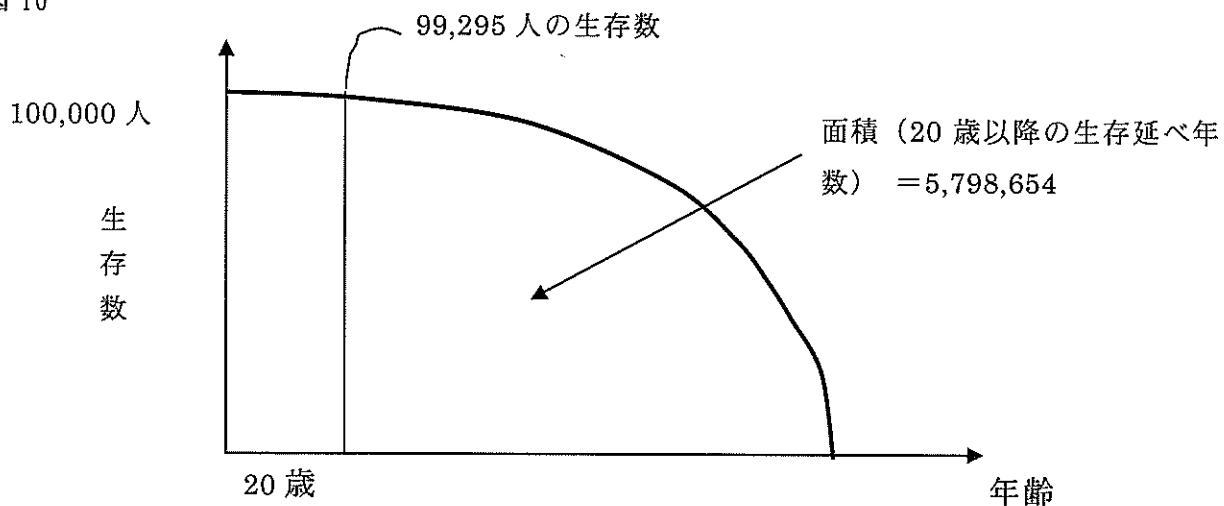

面積 5,798,654 ÷ 生存数 99,295 = 58.40

これは、20歳の人平均して「あと58.40年生存する」という、20歳の人平均余命を表わしています。

⑥ 生命表

作成手順に沿って図解により説明してきましたが、これを統計表で表してみますと、下の表2のようになります。

表 2

年齢	死亡率	生存数	死亡数	定 常 人 口		平均余命
				$L_x$ 定常人口	$T_x$ 定常人口総数	
0	0.00291	100,000	291	99,770	7,789,254	77.89
1	0.00038	99,709	38	99,690	7,689,484	77.12
2	0.00027	99,671	27	99,658	7,589,794	76.15
.....						
60	0.01020	89,376	911	88,920	1,942,236	21.73
61	0.01052	88,464	931	87,999	1,853,316	20.95
.....						

これが「生命表」とよばれている統計表なのですが、よく耳にする「平均寿命」は「0歳時点の平均余命」ということであり、「平均余命」は「生命表を構成するいくつかの関数の1つ」ということが分かります。

⑦ 特定死因を除去した場合の平均余命の延び

ここでもまた、グラフを用いて説明することにしましょう。

図 11

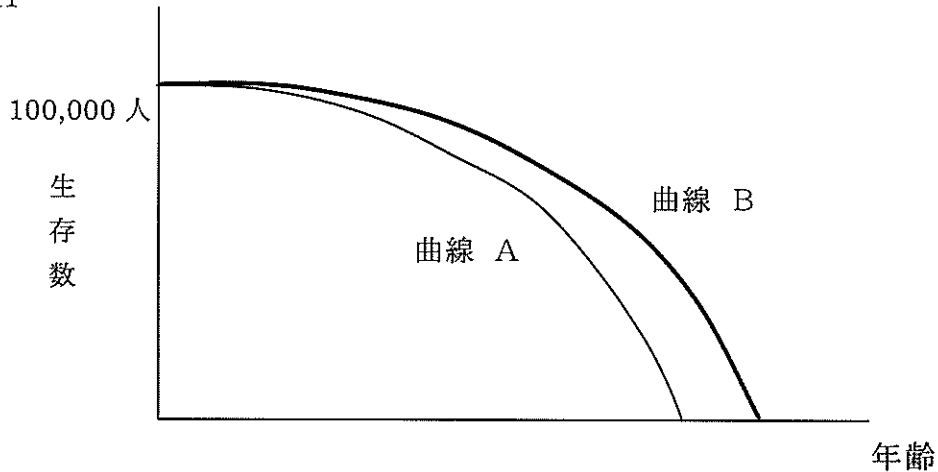

曲線Aをこれまで見てきた生存数曲線とします。これは、100,000 人の人がそれぞれ、「ある年齢で、ある死因で死亡して」いき、やがては0人になる様子を表していました。ここで、次のような仮説を立ててみましょう。

「悪性新生物は完全に克服された。⇒ 人は、悪性新生物では死なない。」

そうしますと、例えば曲線Aで「5歳で悪性新生物により死亡していた人」は、悪性新生物以外の死因で亡くなることになりますから、(それが6歳で交通事故死となるか、90歳で肺炎となるかは分かりませんが) 死亡時期が繰り延べられることになります。

1歳までに365人が亡くなっていた曲線Aに対し、「悪性新生物が完全に克服された」場合、361人の死亡に止まりますから(「0歳での全死因での死亡率」から「0歳での悪性新生物での死亡率」を減じた死亡率が0.00361と計算されるため。)この4人分だけ、曲線は移動します。このようにして、上記の仮説により算出した生存数曲線をグラフにすると曲線Bが得られます。

さて、ここでも面積を考えてみましょう。曲線Bと縦軸・横軸とで囲まれた部分の面積は曲線Aのそれと同じような計算で出てきますから、「悪性新生物が克服された場合の」平均余命も同様に計算されます。これを元の曲線Aの平均余命と比較すれば、どれだけ平均余命が延びるか、を数値で表すことが出来るわけです。

このようにして、「ある死因が克服された場合、どのくらい平均余命が延びるか」を死因ごとに算出することが出来ますので、それを比較することで、どの死因がどの程度、平均余命に影響を与えているか、が数値で把握できるわけです。

### 3 最後に

平均寿命が、「亡くなった方の平均死亡年齢」ではなく「平均して何年生きられるか」を表わすということ、そしてその計算方法の基本に年齢別の死亡率があり、「平均余命」は「生存延べ年数」を「生存数」で割って得られること、を説明してきました。しかし、「生命表」は、そのしくみを理解することが目的ではありません。計算された数値を検討し、活用することが大切です。けれども、生命表の計算方法と見方について平易に解説されたものが少ないというのも事実でしょう。本稿では、全く始めての方を対象に「生命表の作り方・見方」を解説してきましたが、説明の都合上簡略化した部分が多々ありますので、より詳細な作成法及び結果概要については、本文をご覧になって本稿の不足を補って頂ければ幸いです。